

Contura

i2
i2G

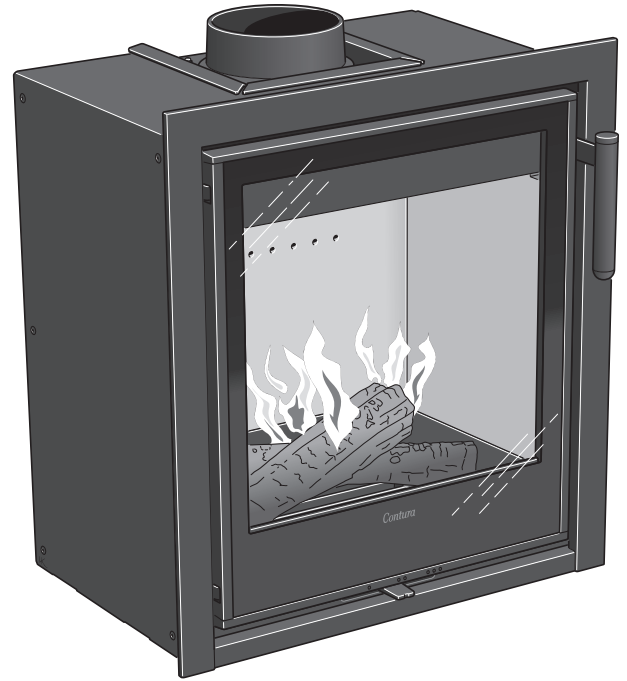

Tiedot



5 kW

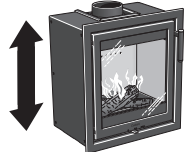

600 / 615 mm



550 mm



350 mm



80 kg

Nimellisteho 5 kW
Hyötysuhde 82 %
Savukaasumassavirta 4,2 g/s

Hyväksytty seuraavien mukaan:
Eurooppalainen standardi EN-13229
Clean Air Act. (UK)
NS 3059 (NO)



TAKKASYDÄN LÄMPENEE ERITTÄIN KUUMAKSI

Tietyt takkasydämen pinnat kuumenevat lämmityksen aikana ja niiden koskettaminen saattaa aiheuttaa palovammoja. Huomioi myös voimakas lämpösäteily luukun lasin läpi. Tulenaran materiaalin sijoittaminen ilmoitettua turvaetäisyyttä lähemmäksi saattaa aiheuttaa tulipalon. Kytevä palaminen voi aikaansaada nopean kaasupalon sekä aine- ja henkilövahinkoja.

Asennus kannattaa teettää ammattilaisella

Takkasydämen toiminnan ja turvallisuuden varmistamiseksi suosittelemme, että asennus annetaan ammattilaisen tehtäväksi. Ota yhteys jälleenmyyjiiimme, jotka voivat suositella sopivia asentajia.

Rakennus- tai toimenpidelupa

Tulisijan asentamiselle ja savupiipun rakentamiselle on haettava rakennus- tai toimenpidelupa paikallisilta rakennusviranomaisilta. Käytännöt eri paikkakunnilla vaihtelevat. Luvan hakuohjeet saat paikallisesta rakennusvalvontavirastosta. Talon omistaja on vastuussa siitä, että vaaditut turvallisuusedellytykset täytetään, ja että asennuksen oikeellisuuden tarkistaa vaadittu ammattilainen.

Kantava alusta

Tarkista, että lattian kannakkeet ovat riittävän vahvat kantamaan takan, piipun ja asennuksessa käytettävien materiaalien paino.

Yleensä takka ja piippu voidaan asentaa tavallisen omakotitalon lattiarakenteen päälle, jos niiden yhteispaino ei ylitä 400 kg.

Jos kokonaispaino ylittää 400 kg, palkistoa on tavallisesti vahvistettava.

Eduslaatta

Tulenarka lattia on suojattava eduslaatalla, koska takkaluukusta saattaa lennähtää hehkuvia kekäleitä. Lattialaatan tulee ulottua 400 mm takan etupuolelle pesän suuaukon osalta ylittäen 200 mm suuaukon kummallakin puolella. Eduslaatta voi olla luonnonkiveä, betonia, peltiä tai lasia.

Asennuksen lopputarkastus

Ennen takkasydämen käyttöönottoa asennus pitää tarvittaessa tarkastuttaa paikallisella rakennustarkastusviranomaisella. Talon omistaja on itse vastuussa turvavaatimusten täyttämisestä. Muista myös ilmoittaa asennuksesta nuohoojalle, koska talon nuohoustarve muuttuu.

Liitanta savupiippuun

- Takka on liitettävä savupiippuun, joka on mitoitettu vähintään 400°C savukaasulämpötilalle.
- Liittimen halkaisija on suunniteltu hormin liitântäputkiin, joiden ulkohalkaisija on 125mm. Lisävarusteena on saatavissa liitoskappale hormin liitântäputkiin, joiden sisähalkaisija on 150mm.
- Tavanomaisen käytön aikana savupiipun vedon tulisi olla 20-25 Pa liitännän lähellä. Vetoon vaikuttavat etupäässä savupiipun pituus ja halkaisija, mutta myös sen tiivys. Savupiipun suositeltu vähimmäispituus on 3,5 metriä ja sopiva savukanavan koko on Ø125-150 mm.
- Vaakaasuuntainen ja mutkittleva savukanava huonontaa vetoa. Savukanavan vaakaosuus saa olla enintään 1 m pituinen edellyttäen, että pystysuuntainen osa on vähintään 5 m pitkä.
- Koko savukanava on pystytävä nuohoamaan ja nokiluukkujen on oltava helposti avattavissa.
- Tarkasta, että savupiippu on tiivis ja ettei nokiluukuissa ja putkiliitännöissä ole vuotokohtia.

Palamisilman tuominen

Takkasydän suurentaa huoneen ilmantarvetta. Ilma voidaan tuoda epäsuorasti ulkoseinässä olevan venttiilin kautta tai suoraan ulkoa tulevan kanavan kautta, josta lähtevä putki liitetään takan alisivulla olevaan liittimeen. Palamisilman kulutus on noin 20 m³/h.

Palamisilmaliitântäsarjan (lisävaruste) ulkohalkaisija on 80 mm. Jos käytetään yli 1 m pitkää liitântäputkea, on liitântäputken halkaisijan oltava 100 mm ja näin myös seinään on valittava vastaavasti suurempi venttiili.

Lämpimissä tiloissa oleva kanava on eristettävä kosteudelta 30 mm:n vuorivillalla, jonka ulkopintaan asennetaan kosteussulku. Läpiviennissä putken ja seinän (tai lattian) välinen sauma on tiivistettävä tiivistysmassalla.

Lisävarusteena on saatavana 1 m mittainen kosteudelta eristetty palamisilmaletku.

Suoritustasoilmoitus asetuksen (EU) 305/2011 mukaan

Nro. Ci2-CPR-220901

Contura

TUOTE

Tuotetyyppi	Puulämmitteinen takkasydän
Tyypimerkintä	Contura i2
Käyttötarkoitus	Asuintilojen lämmitys
Polttoaine	Puu

VALMISTAJA

Nimi	NIBE AB / Contura
Osoite	Box 134, Skulptörvägen 10 SE-285 23 Markaryd, Ruotsi

SERTIFIointi

AVCP-menettely	Järjestelmä 3
Eurostandardi	EN 13229:2001/A2:2004/AC:2007
Ilmoitettu elin	RRF - 29 21 6078, NB 1625

ILMOITETTU SUORITUSTASO

PERUSOMINAISUUDET	SUORITUSTASO	YHDENMUKAISTETUT TEKNISET ERITELMÄT
Palonkestävyys	Hyväksytty	EN 13229:2001 / A2:2004 / AC:2007
Palotekninen luokka	A1	
Suojaetäisyys palavaan materiaaliin	Takapuoli: 115 mm (palosuojalevyn kanssa) Sivu: 20 mm (palosuojalevyn kanssa) Katto: 1100 mm Katto: 700 mm (etusäleikkö) Etupuoli: 1400 mm Lattia: 275 mm	
Palovaara ulos putoavan palavan polttoaineen vuoksi	Hyväksytty	
Puhdistettavuus	Hyväksytty	
Palamispäästöt	CO: 1500 mg/ m ³ NOx: 200 mg/ m ³ OGC: 120 mg/ m ³ PM: 40 mg/ m ³	
Pintalämpötilat	Hyväksytty	
Kahvan lämpötila	Hyväksytty	
Mekaaninen lujuus	Hyväksytty	
Polttopuiden säilytystilan lämpötila	NPD	
Nimellisteho	5,0 kW	
Hyötysuhde	82,0%	
Savukaasujen lämpötila nimellisteholla	267°C	
Savukaasujen enimmäislämpötila	320°C	

Allekirjoittanut vastaa tuotannosta ja ilmoitetun suoritustason noudattamisesta.



Niklas Gunnarsson, Liiketoimintoalueen päällikkö NIBE STOVES
Markaryd, 1.9.2022



EU-vaatimustenmukaisuusvakuutus

Valmistaja	NIBE AB / Contura
Osoite	Box 134, Skulptörvägen 10 285 23 Markaryd, Ruotsi
Sähköposti	info@contura.se
Verkkosivusto	www.contura.eu
Puhelinnumero	+46 433 275100

Contura

TÄMÄ VAATIMUSTENMUKAISUUSVAKUUTUS ON ANNETTU YKSINOMAISELLA VASTUULLAMME SEURAAVILLE TUOTTEILLE:							
Kauppanimi				Contura i2			
Tuotetunniste				www.contura.eu			
EDELLÄ KUVATTU VAKUUTUKSEN KOHDE ON							
ASIAA KOSKEVAN UNIONIN YHDENMUKAISTAMISLAIN-SÄÄDÄNNÖN MUKAINEN,				ASIAA KOSKEVIEN YHDENMUKAISTETTujen STANDARDIEN MUKAINEN:			
DIR 2009/125/EC				EN 13229:2001/A2:2004/AC:2007			
REG (EU) 2015/1185				CEN/TS 15883:2010			
REG (EU) 2015/1186							
REG (EU) 2017/1369							
REG (EU) 305/2011							
TEKNINEN DOKUMENTAATIO							
Epäsuora lämmitys:				Ei			
Suora lämmöntuotto:				5,0 kW			
Energiehokkuusindeksi (EEI):				108,9			
Testiraportti				RRF 29 21 6078, NB 1625			
POLTTOAINE	SUOSITELTAVA POLTTOAINE	MUU SOPIVA POLTTOAINE	η_s (%)	PÄÄSTÖT NIMELLISLÄMMITYSTEHOILLA			
				PM	OGC	CO	NO _x
mg/ Nm ³ (13 % O ₂)							
Puuklapit, joiden kosteuspitoisuus on ≥ 25 %	Kyllä	Ei	72,0	40	120	1500	200
Pelletit/briketit, joiden kosteuspitoisuus on < 12 %	Ei	Kyllä	68,2	40	120	1500	200
Muu puubiomassa	Ei	Ei					
Muu kuin puubiomassa	Ei	Ei					
Antrasiitti ja kuiva höyryhiili	Ei	Ei					
Kova koksi	Ei	Ei					
Matalalämpöinen koksi	Ei	Ei					
Bitumihiili	Ei	Ei					
Ruskohiilibriketit	Ei	Ei					
Turvebriketit	Ei	Ei					
Fossiilisten polttoaineiden seosbriketit	Ei	Ei					
Muu fossiilinen polttoaine	Ei	Ei					
Biomassan ja fossiilisten polttoaineiden seosbriketit	Ei	Ei					
Muu biomassan ja kiinteän polttoaineen sekoitus	Ei	Ei					
OMINAISUUDET KÄYTETTÄESSÄ ENSISIJAISTA POLTTOAINETTA							
KOHTA	SYMBOLI	ARVO	YKSIKKÖ	KOHTA	SYMBOLI	ARVO	YKSIKKÖ
LÄMMITYSTEHO				HYÖTYSUHDE, JOKA PERUSTUU ALEMPAAN LÄMPÖARVOON (NCV)			
Nimellinen lämmitysteho:	P_{nom}	5,0	kW	Hyötysuhde nimellislämmitysteholla	$\eta_{th,nom}$	82,0	%
SÄHKÖNKULUTUS				LÄMMÖNTUOTON TYYPI / HUONELÄMPÖTILAN SÄÄTÖ			
Nimellislämmitysteholla	$e_{l,max}$	-	kW	Yksitasoinen lämmöntuotto, ei huonelämpötilan säätöä			Kyllä
Alimmalla lämmitysteholla	$e_{l,min}$	-	kW	Kaksi tai useampia manuaalisia tasoja, ei huonelämpötilan säätöä			Ei
Valmiustilassa	$e_{l,SB}$	-	kW	Mekaanisella termostaatilla huonelämpötilan säätöön			Ei
				Elektronisella huonelämpötilan säädöllä			Ei
				Elektronisella huonelämpötilan säädöllä ja päiväajastimella			Ei
				Elektronisella huonelämpötilan säädöllä ja viikkoajastimella			Ei
				MUUT OHJAUSVAIHTOEHDOT			
				Huonelämpötilan säätö, läsnäolotunnistuksella			Ei
				Huonelämpötilan säätö, avoimen ikkunan tunnistuksella			Ei
				Etäisyysohjausvaihtoehdolla			
Kokoonpano, asennusta tai huoltoa koskevat erityiset varoitimenpiteet.	Palosuojausta ja turvaetäisyyksiä palaviin rakennusmateriaaleihin on noudatettava kaikissa olosuhteissa. Riittävä palamisilman saanti on aina varmistettava. Poistoilmajärjestelmät voivat häiritä palamisilman syöttöä.						

Allekirjoittanut vastaa tuotannosta ja ilmoitetun suoritusasteen noudattamisesta.



Niklas Gunnarsson, Liiketoimintoalueen päällikkö NIBE STOVES
Markaryd, 1.9.2022

Mitat

Ci2

Pienin etäisyys tulenarkaani materiaaliin tai sisustukseen luukun edessä on oltava vähintään 1,1 m.

Kun takkasydän liitetään metalliseen savuhormiin, on myös savuhormin turvaetäisyysvaatimukset huomioitava. Suojaetäisyys eristämättömästä liitännäpätuksesta tulenarkaani rakennusosaan on oltava vähintään 300 mm.

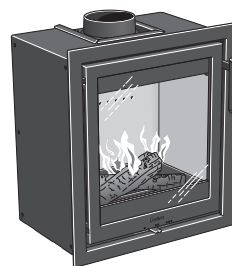

3-sivuinen kehys

4-sivuinen kehys

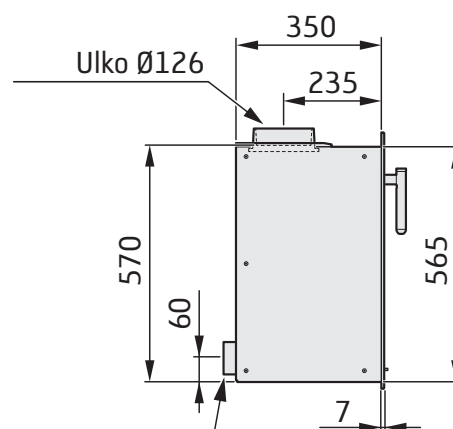
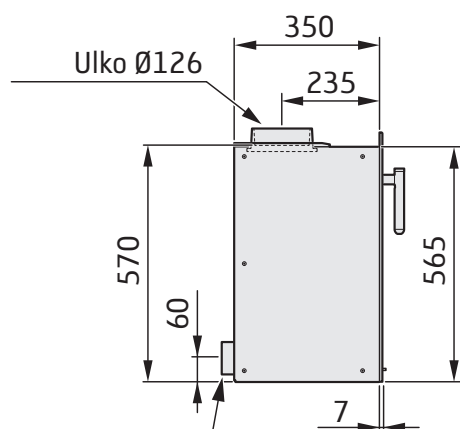
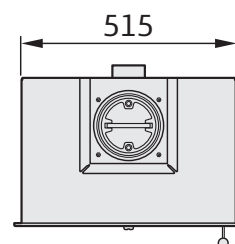
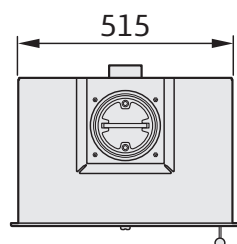
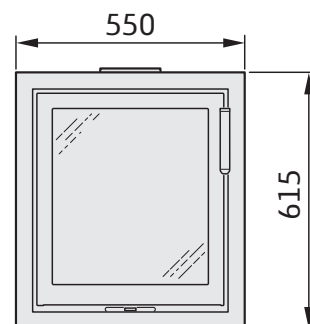
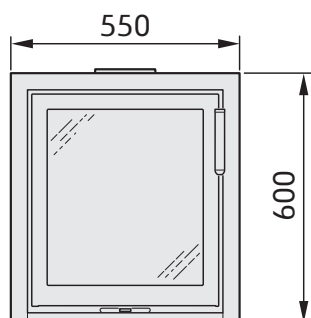

Palamisilman
liitännäholkki Ø80

Ulko Ø126

Takkasydämen asennus runkorakenteisiin

Kun takkasydän liitetään hormiin, on vierekkäiset seinät, joita ei ole luokiteltu palomuureiksi eikä niiden katsota kestävän lämpökuormitusta, suojattava palamattomalla materiaalilla alla esitetyllä tavalla.

Kaikki palamattoman rakennusmateriaalin liitokset on tiivistettävä valmistajan suosittelemalla tavalla.

Takkasydämen ja runkorakenteen välinen tila on tuuletettava ohjeiden/ mittakuvien mukaisesti.

Kun takkasydän liitetään päältä metallisavupiippuun, tulee asennuksessa noudattaa piippuvalmistajan antamia asennusohjeita. Ota huomioon metallihormin vaatimukset suojaetäisyyksistä palaviin materiaaleihin. Luukun lämpösäteily on voimakasta ja sen vuoksi mitään palavaa materiaalia ei saa sijoittaa 1,1 m lähemmäksi luukun eteen.

Mikään rakennusmateriaali ei saa olla suorassa kontaktissa takkasydämen kanssa sen lämpölaajenemisen takia.

Materiaalivaatimukset

Rakennusmateriaalit eivät saa olla tulenarkoja.

Lämmönjohtavuus λ saa olla korkeintaan 0,14 W/mK.

Jos rakennusmateriaalin eristysominaisuudet ilmoitetaan U-arvona, tämä ei saa ylittää arvoa 1,4 W/ m²K.

Luettelo sopivista materiaaleista:

Hiilihapotettu betoni: $\lambda = 0,12-0,14$

Vermikuliitti: $\lambda = 0,12-0,14$

Kalsiumsilikaatti: $\lambda = 0,09$

Tiivistäminen

Asennus ei saa ulottua kattoon asti, vaan vähintään 20 mm ilmarako on jätettävä lähimmäksi kattoa. Asennus on tiivistettävä kiertoilman ulostulokohdan yläpuolella. Tiiviste saa olla korkeintaan 100 mm kiertoilman ulostulokohdan yläreunasta ja sen on oltava 40 mm yllä materiaalivaatimuskohdassa esitetyssä palamattomassa materiaalissa. Tiivisteiden ja savupiipun välinen tiivistys tulee tehdä esimerkiksi kuumuutta kestäväällä silikonilla.

Konvektioilma

Kiertoilma tuulettaa runkoa, viilentää takkasydäntä ja kuljettaa lämmön ulos huoneeseen. Yläosassa tai vastaavasti alaosassa olevan tehollisen poikkipinta-alan kokonaissumma ei saa alittaa ilmoitettuja arvoja. Ilmanottoaukon on oltava jossain lattiapinnan ja takkasydämen pohjan välillä edessä tai sivuilla. Jos ilmanotto- tai poistoaukot on sijoitettu sivuille, on vasemman ja vastaavasti oikean puolen oltava samankokoiset, jotta varmistetaan takkasydämen jäähtyminen.

Noudata vähimmäisetäisyyttä kattoon.

Kiertoilma sisään: 200 cm²

Kiertoilma ulos: 200 cm²

Lattia ja kantava sokkeli

Takkasydämen alla oleva tulenarka lattia pitää suojata.

Rakenteeseen sijoitettuna lattia on suojattava 40 mm paksulla kalsiumsilikaattirakennuslevyllä.

Tarkista, että kiertoilmapesä sijoitetaan riittävän vahvalle sokkelille, joka kantaa sekä takan että piipun painon.

Sokkeli ei saa estää konvektioilmankiertoa takkasydämen ja runkorakenteiden välillä.

Takkasydämen päälle asennettava metallihormi

Jos takkasydän liitetään moduuleista koostuvaan metallihormiin, on asennuksessa käytettävä kevennyspeltiä (lisävaruste). Kevennyspeltiä käytettäessä takkasydämen päälle saa asentaa korkeintaan 100 kg painavan metallisavupiipun.

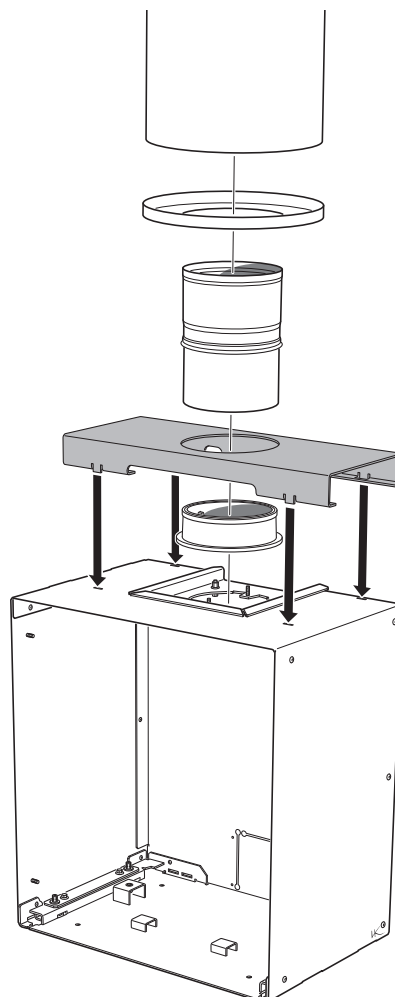

Asennusesimerkki

Ci2

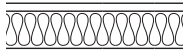

Seinä tulenarkaa materiaalia

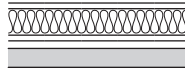

Tuuletettu seinä koostuu vähintään 40 mm paksusta kalsiumsilikaattilevystä ja ilmarakosta. Levyssä on oltava vähintään 20 mm:n ilmarako tulenarkaa seinää kohti. Ilmarakossa on oltava vapaa ilmavirta ala- ja yläreunassa, katso yllä oleva piirros.

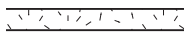

Seinä palamatonta materiaalia, joka ei ole kosketuksessa tulenaran materiaalin kanssa eikä seinälle sen vuoksi ole asetettu vähimmäispaksuusvaatimusta.

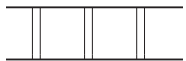

Palomuri, hyväksytty ja tarjoaa riittävän suojan valtuutetun tarkastajan mukaan. Esimerkki hyväksytystä palomuurista ovat 120 mm massiivitiili ja 100 mm hiilihapotettu betoni.



Mitat ovat minimimittoja, joita ei saa alittaa ellei toisin ole ilmoitettu.

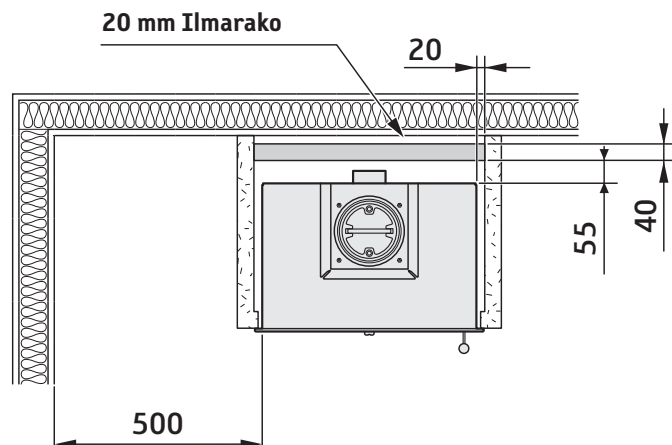
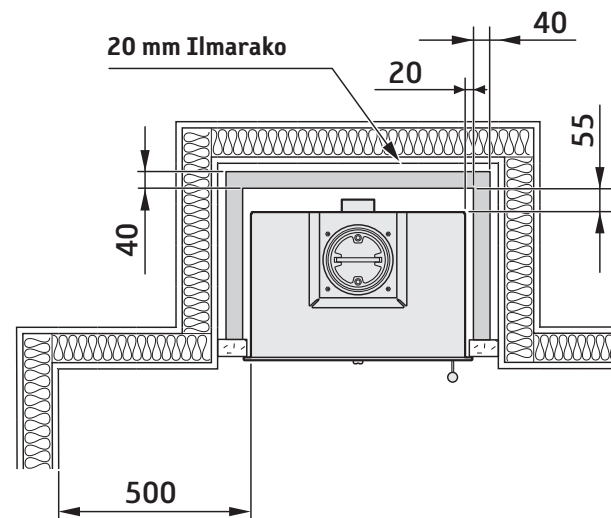
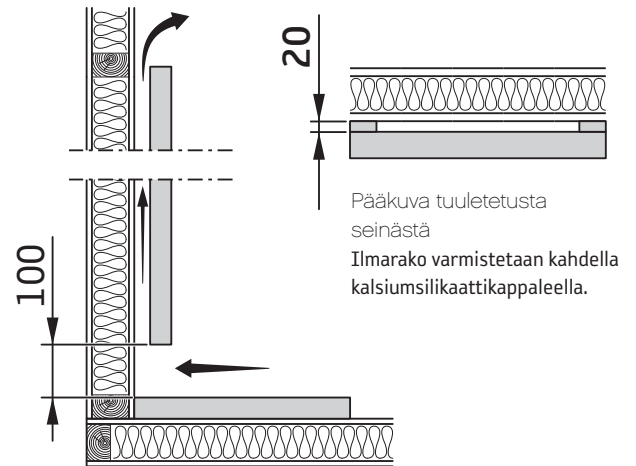

Asennuksen lopputarkastus

Ennen takan käyttöönottoa asennus pitää tarvittaessa tarkastuttaa paikallisella rakennustarkastusviranomaisella. Talon omistaja on itse vastuussa turva-vaatimusten täyttämistä. Muista myös lukea tuotteen käyttöohjeet!



Asennusesimerkki

Ci2

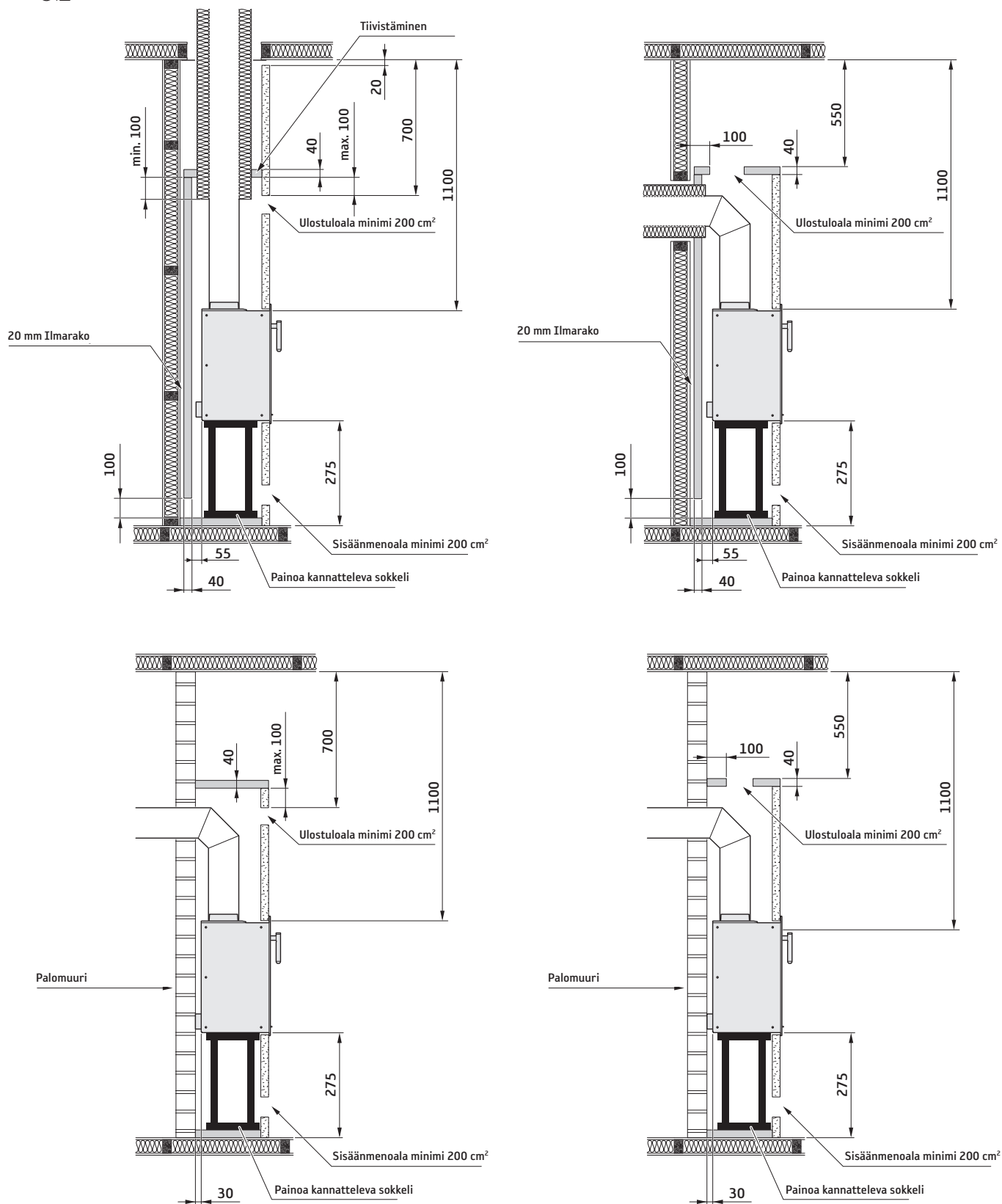

Ota aina huomioon metallisen savupiipun vaatimat suojaetäisyydet tulenarkaahan materiaaliin nähden.



Mitat ovat minimimittoja, joita ei saa alittaa ellei toisin ole ilmoitettu.

**GB** Prior to installation

If the insert needs to be put down to be moved, loose components should be removed. Removal of the hearth cladding is described on the next page.

- 1 Connector sleeve support
- 2 Fire bricks (Vermiculite)
- 3 Type plate
- 4 Grate
- 5 Ash pan
- 6 Hearth base
- 7 Serial number

FI Ennen asennusta

Jos takkaa pitää siirtää kyljellään, irto-osat tulee ennen sitä irrottaa. Palotilaverhouksen (vermikuliitti) poistaminen kuvataan seuraavalla sivulla.

- 1 Liitinsarja
- 2 Tulipesän verhouk (vermikuliitti)
- 3 Tyypikilpi
- 4 Arina
- 5 Tuhkalaatikko
- 6 Palotilan pohja
- 7 Sarjanumero

DE Montage

Wenn der Einsatz hingelegt werden muss, sind zuvor lose Komponenten zu demontieren. Die Demontage der Brennumauskleidung wird auf der nächsten Seite beschrieben.

- 1 Absatz des Stützens
- 2 Brennumauskleidung (Vermiculit)
- 3 Typenschild
- 4 Rost
- 5 Aschekasten
- 6 Feuerstättenboden
- 7 Seriennummer

SE Montering

Om insatsen behöver läggas ned för att förflyttas bör lösa delar demonteras. Demontering av eldstadsbeklädning beskrivs på nästa sida.

- 1 Stosavsats
- 2 Eldstadsbeklädning (Vermiculit)
- 3 Typskylt
- 4 Roster
- 5 Askläda
- 6 Eldstadsbotten
- 7 Serienummer

DK Montering

Hvis indsatsen skal lægges ned for at blive flyttet, bør løse dele afmonteres. Afmontering af ovnbeklædning beskrives på næste side.

- 1 Studsafsats
- 2 Ovnbeklædning (Vermiculite)
- 3 Typeskilt
- 4 Rist
- 5 Askeskuffe
- 6 Ovnbund
- 7 Serienummer

NO Før montering

Hvis innsatsen må legges ned for å flyttes, bør løse deler demonteres. Demontering av brennplater og hvelv er beskrevet på neste side.

- 1 Stussplate
- 2 Brennplater og hvelv (Vermikulitt)
- 3 Typeskilt
- 4 Rist
- 5 Askeskuff
- 6 Ildstedsbunn
- 7 Serienummer

FR Montage

Les éléments non fixés devront être déposés si l'insert doit être couché pour être déplacé. Le démontage de l'habillage du foyer est décrite à la page suivante.

- 1 Rebord de manchon
- 2 Habillage du foyer (Vermiculite)
- 3 Plaque signalétique
- 4 Grille
- 5 Cendrier
- 6 Fond du foyer
- 7 Numéro de série

IT Montaggio

Se è necessario smontare l'inserto per spostarlo, rimuovere prima i componenti liberi. Come smontare il rivestimento del focolare è descritto alla pagina seguente.

- 1 Adattatore per canna fumaria
- 2 Rivestimento interno del focolare (vermiculite)
- 3 Etichetta prodotto
- 4 Griglia
- 5 Cassetto della cenere
- 6 Fondo del focolare
- 7 Numero di serie

NL Montage

Als de inzet liggend moet worden verplaatst, moeten losse onderdelen worden gedemonteerd. Demontage van de haardbekleding wordt op de volgende pagina beschreven.

- 1 Afdekking aansluitstuk
- 2 Haardbekleding (vermiculiet)
- 3 Typeplaatje
- 4 Rooster
- 5 Aslade
- 6 Bodem verbrandingskamer
- 7 Serienummer

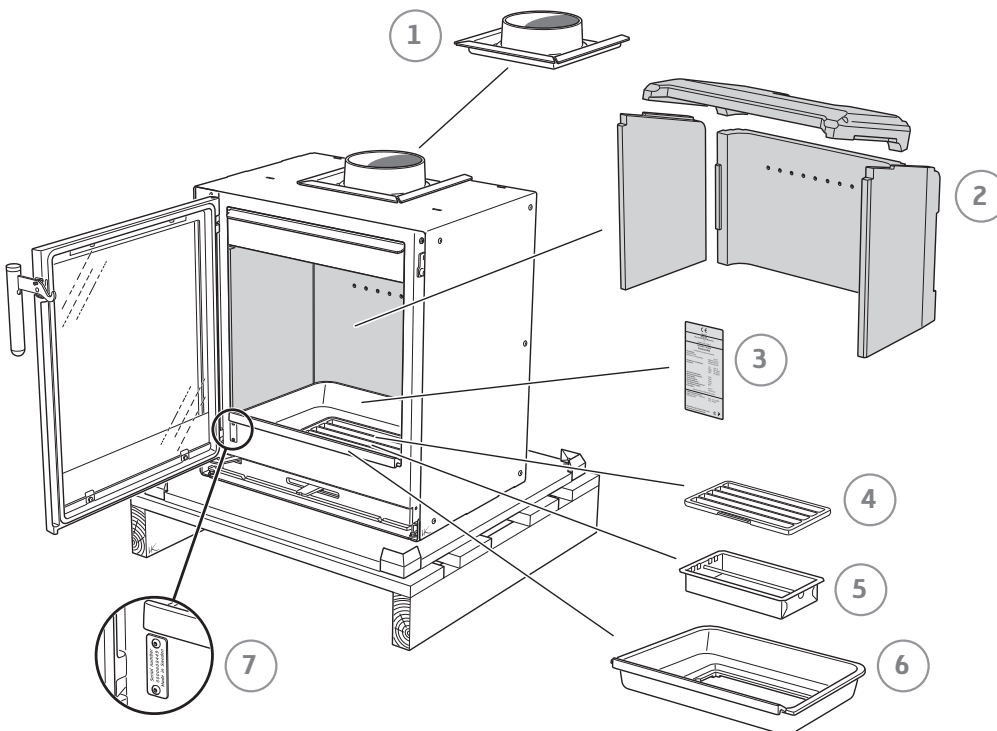



- GB Handle with care!
- SE Hanteras varsamt!
- NO Behandles forsiktig!
- FI Käsittele varovasti!

- DK Håndter med forsigtighed!
- FR À manipuler avec précaution!
- DE Vorsichtig vorgehen!
- IT Maneggiare con cura!
- NL Voorzichtig hanteren!

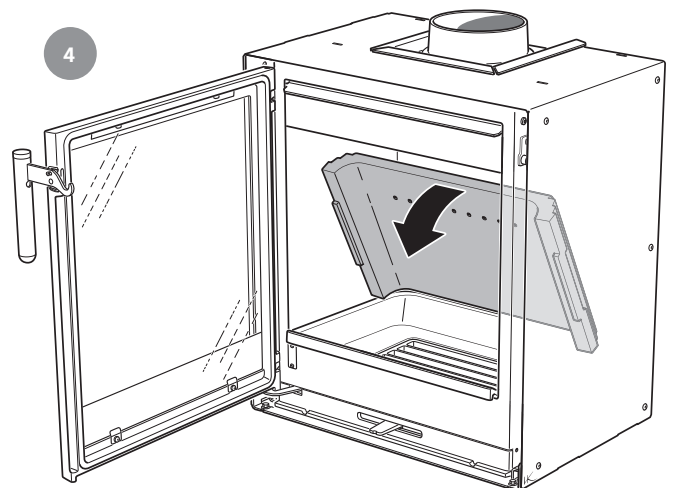
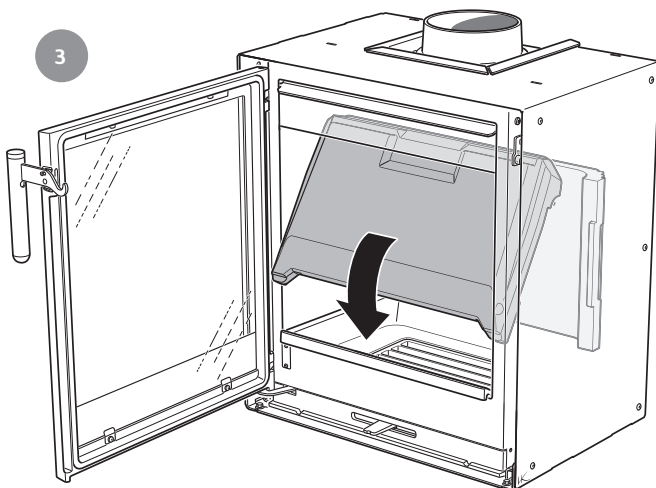
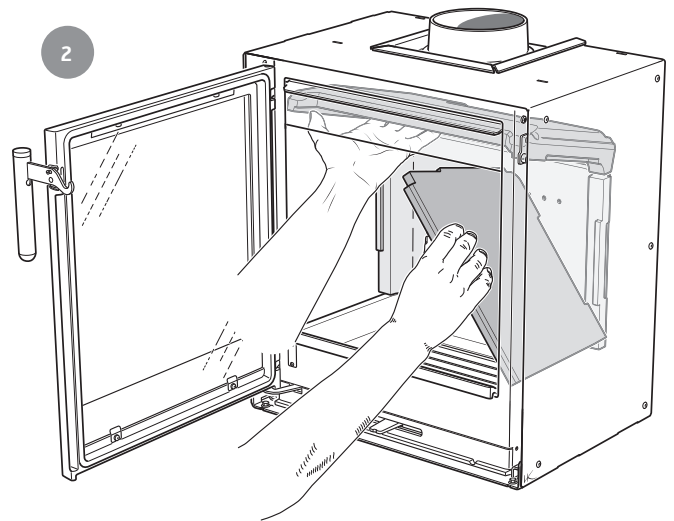
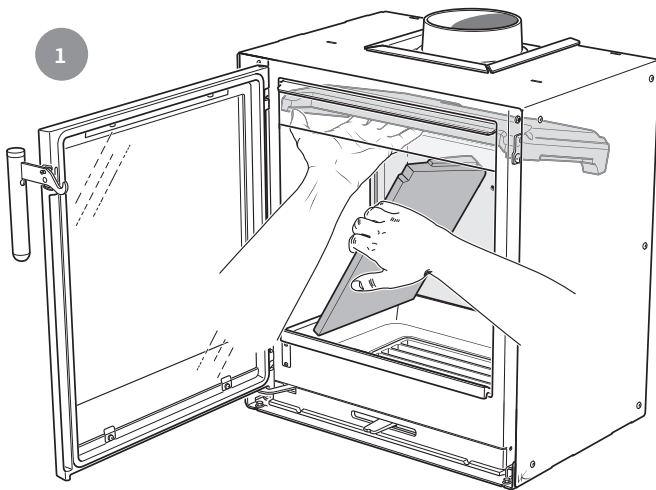

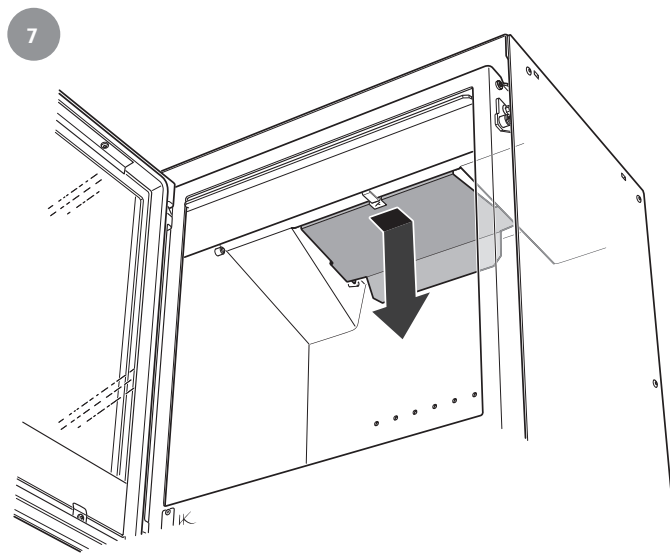
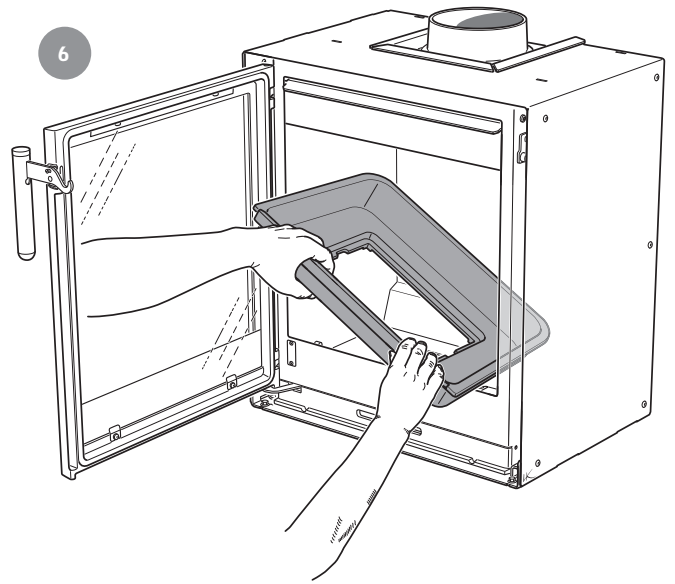
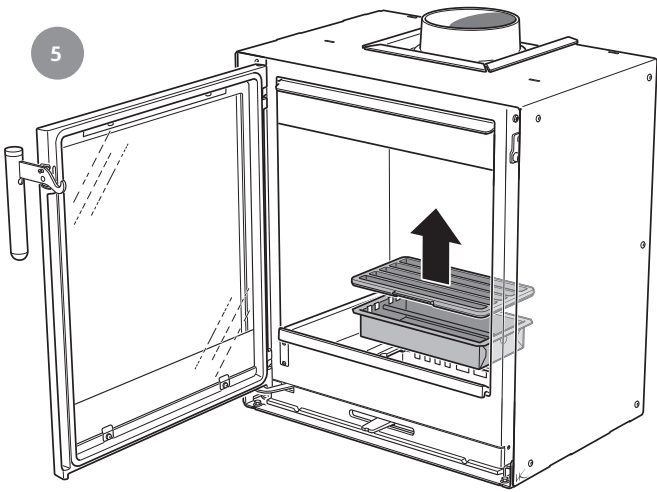



For installation in the UK and in smoke control areas

GB

Mandatory for smoke control areas

Contura i2, 5 kW woodburning stoves has been recommended as suitable for use in smoke control areas. This when burning wood logs and operated in accordance with these instructions and when fitted with a permanent stop to prevent closure of the air control unit beyond 31% open position.

The permanent stop must be installed if the appliance is to be used in a smoke control area, this stop must not be removed in smoke control areas, otherwise an offence will be committed if the appliance is used without the permanent stop in place.

Note: When refueling - open the air control fully for 3-5 minutes before closing down to the minimum air setting.

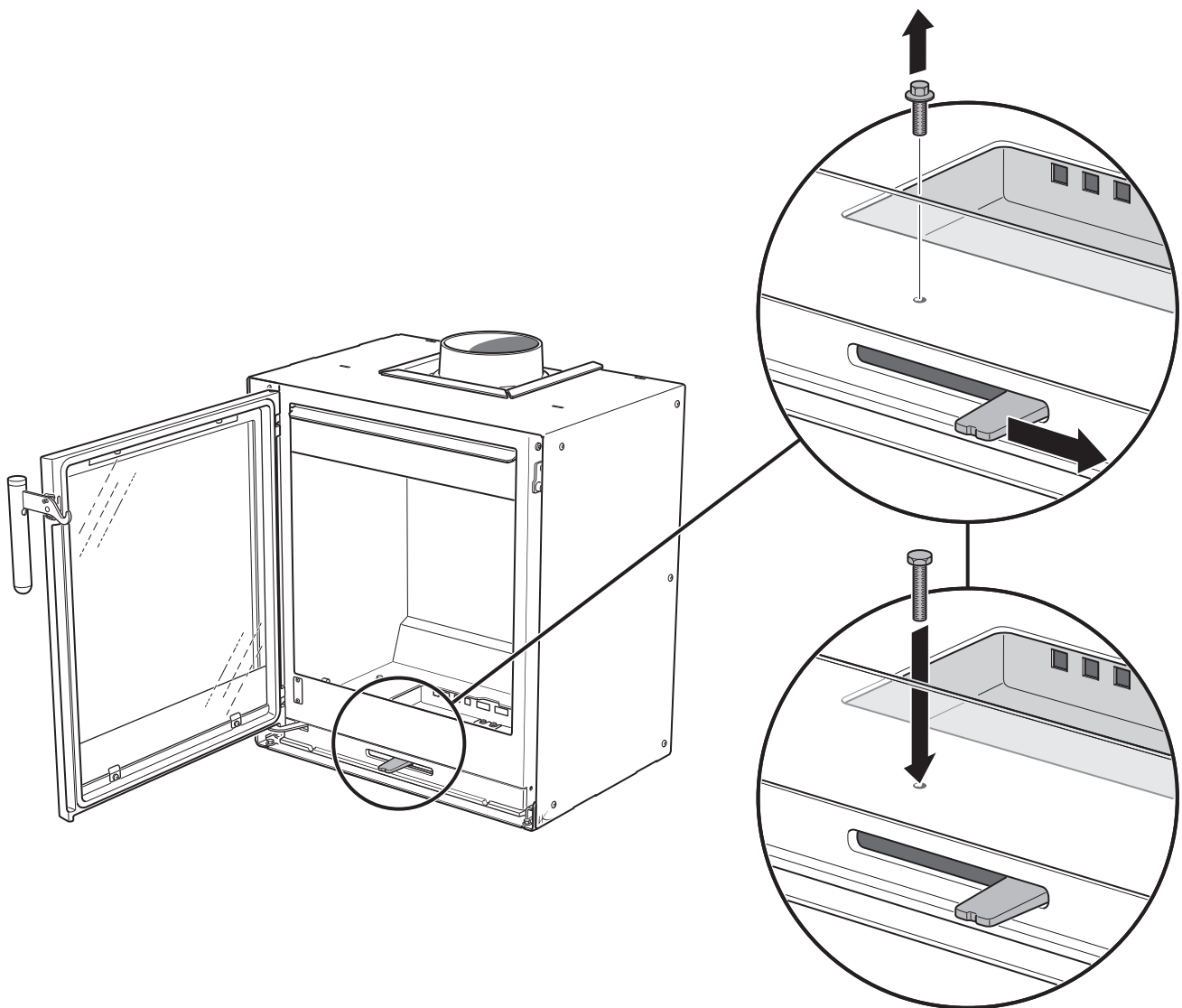

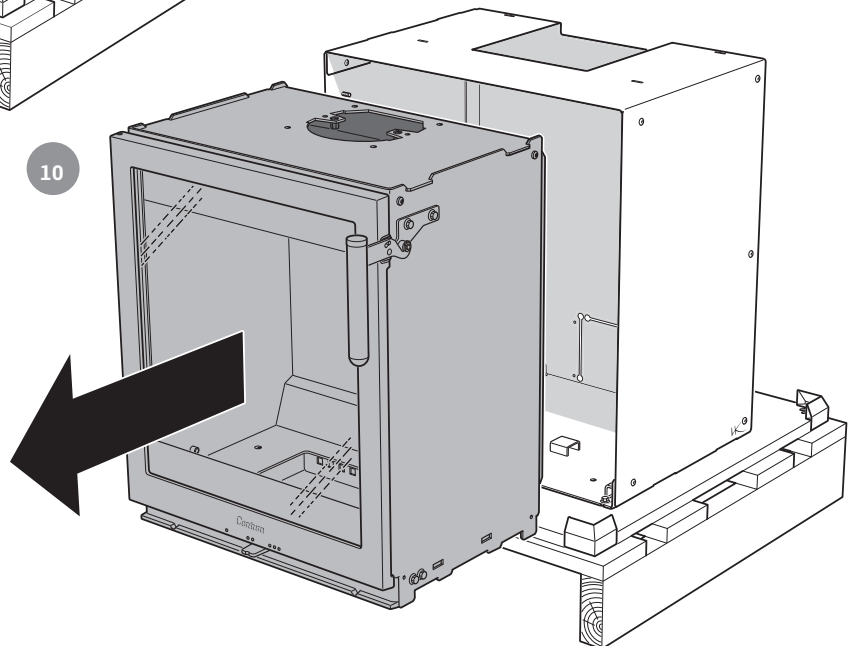
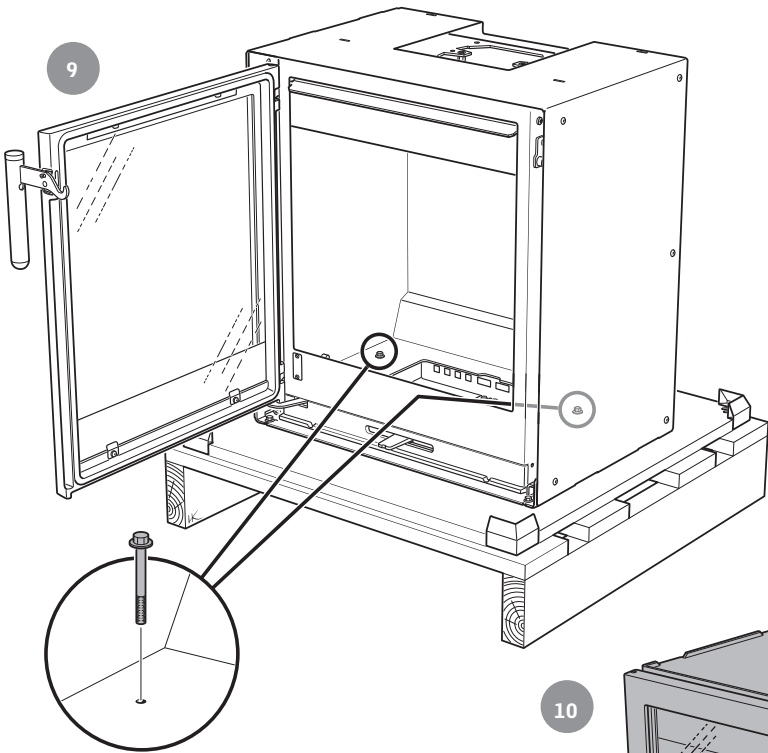
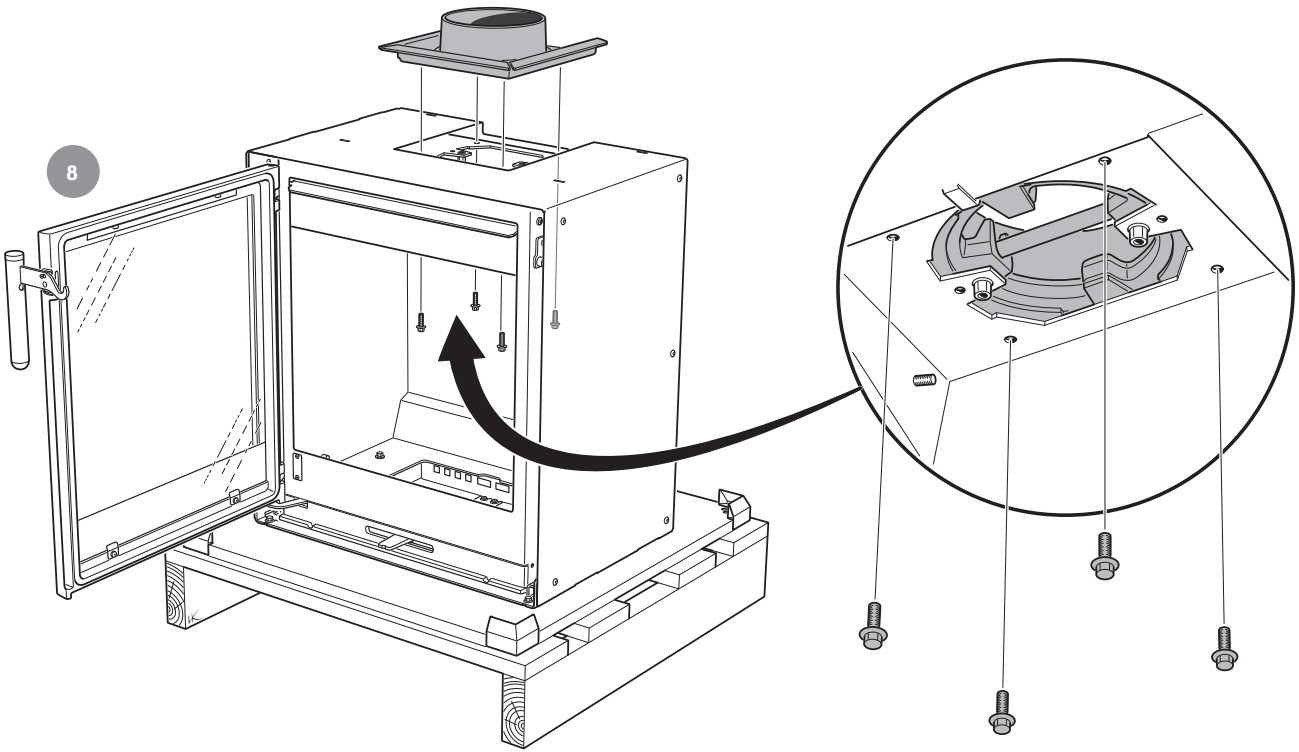

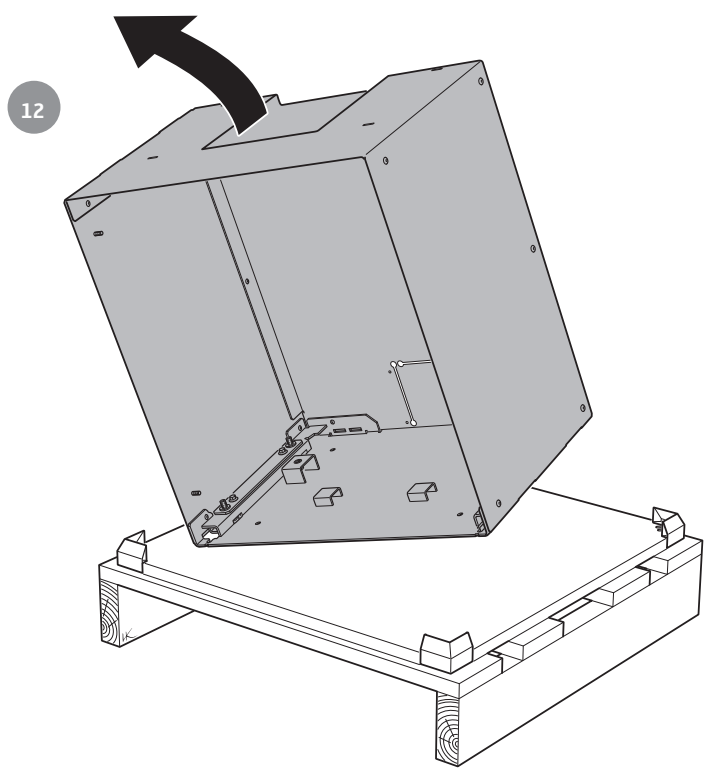
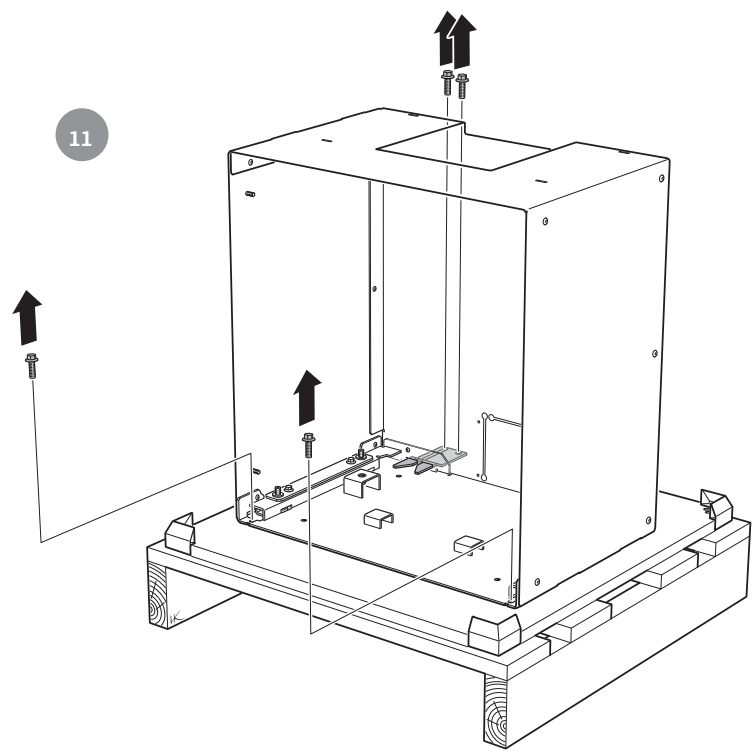



- GB** Installation in existing open hearth
The insert is designed to be installed as a stove cassette in existing approved open hearths. There must be an 10 mm air gap around the insert, to allow for the expansion of the insert when hot.
- SE** Installation i befintlig öppen eldstad
Innsatsen kan installeras som spiskassett i befintlig godkänd öppen eldstad. Runt om innsatsen skall det vara minst 10 mm luftspalt, detta pga. innsatsens värmeutvidgning.
- NO** Installasjon i eksisterende åpent ildsted
Innsatsen kan installeres som peiskassett i eksisterende godkjent åpent ildsted. På grunn av innsatsens varmeutvidelse skal det være en luftspalte på minst 10 mm rundt innsatsen.
- FI** Asennus olemassa olevaan avotakkaan
Takkasydän voidaan asentaa tulipesäksi olemassa olevaan hyväksytyyn avotakkaan. Takkasydämen ympärillä pitää olla vähintään 10 cm ilmarako, koska sydän laajenee lämmitessään.
- DK** Installation i eksisterende åbent ildsted
Innsatsen kan installeres som pejseindsats i et eksisterende godkendt åbent ildsted. Rundt om innsatsen skal der være en luftspalte på mindst 10 mm på grund af innsatsens varmeudvidelse.
- FR** Installation dans un foyer ouvert
L'insert peut être installé comme une cassette dans un foyer ouvert existant et homologué. Un espace d'au moins 10 mm doit être prévu autour de l'insert, pour des raisons d'expansion thermique.
- DE** Installation in einer vorhandenen offenen Feuerstätte
Der Einsatz kann als Herdkassette in eine vorhandene zugelassene offene Feuerstätte eingebaut werden. Wegen seiner thermischen Ausdehnung muss um den Einsatz herum ein Luftspalt von mind. 10 mm vorhanden sein.
- IT** Montaggio in caminetti aperti già esistenti
L'inserto può essere installato in caminetti aperti già esistenti. Per favorire la normale dilatazione dell'inserto alle alte temperature, lasciare uno spazio libero di almeno 10 mm tutto attorno all'inserto.
- NL** Installatie in bestaande open haard
De inzet kan als inbouwhaard in een bestaande, goedgekeurde open haard worden geïnstalleerd. Rond de inzet moet in dat geval een luchtspleet van minimaal 10 mm worden aangehouden vanwege de expansie door warmte.

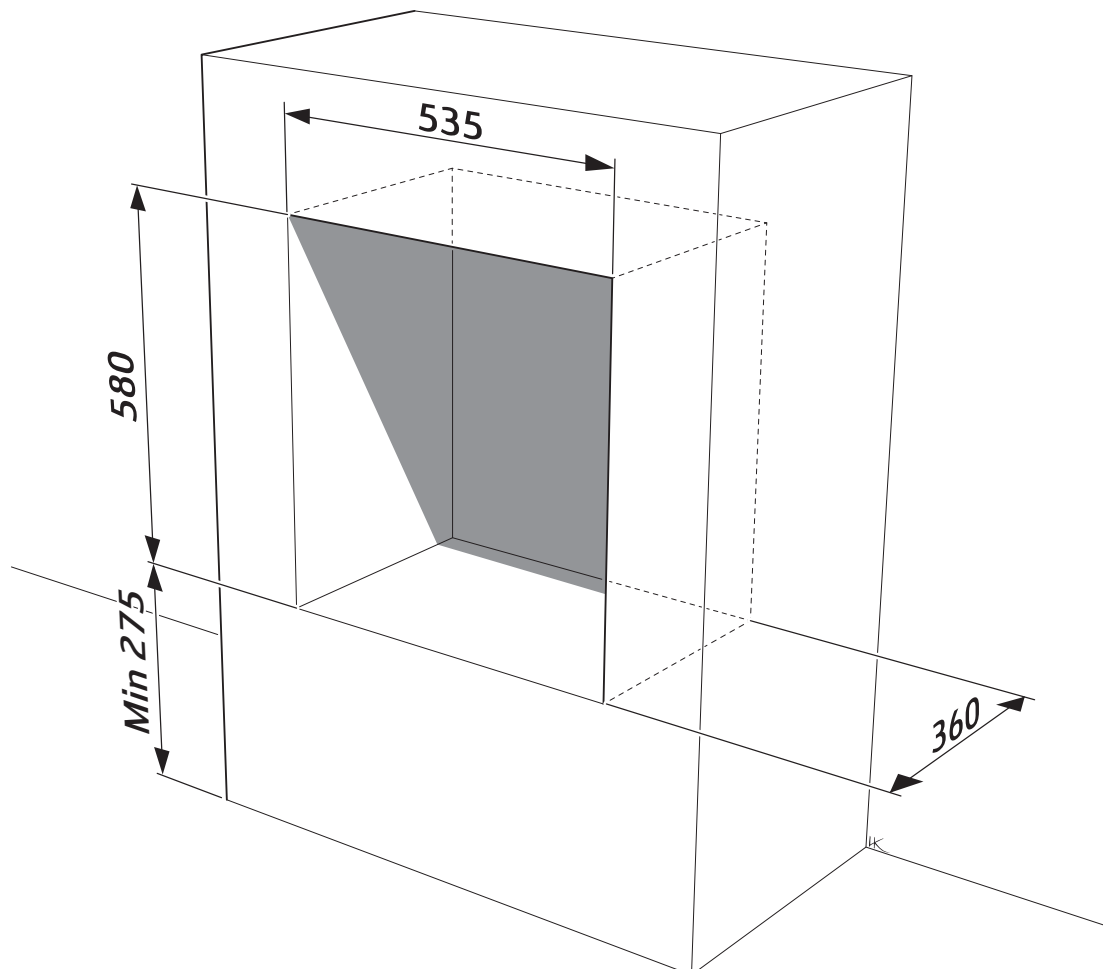



- GB** Accessory
- SE** Tillbehör
- NO** Tilbehør
- FI** Lisävaruste
- DK** Ekstraudstyr
- FR** Accessoire
- DE** Zubehör
- IT** Accessori
- NL** Accessoires

1

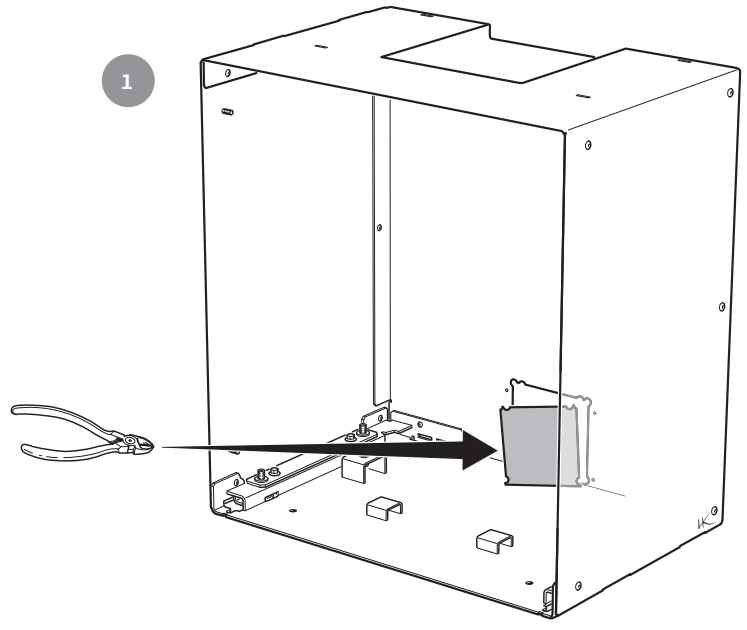

2

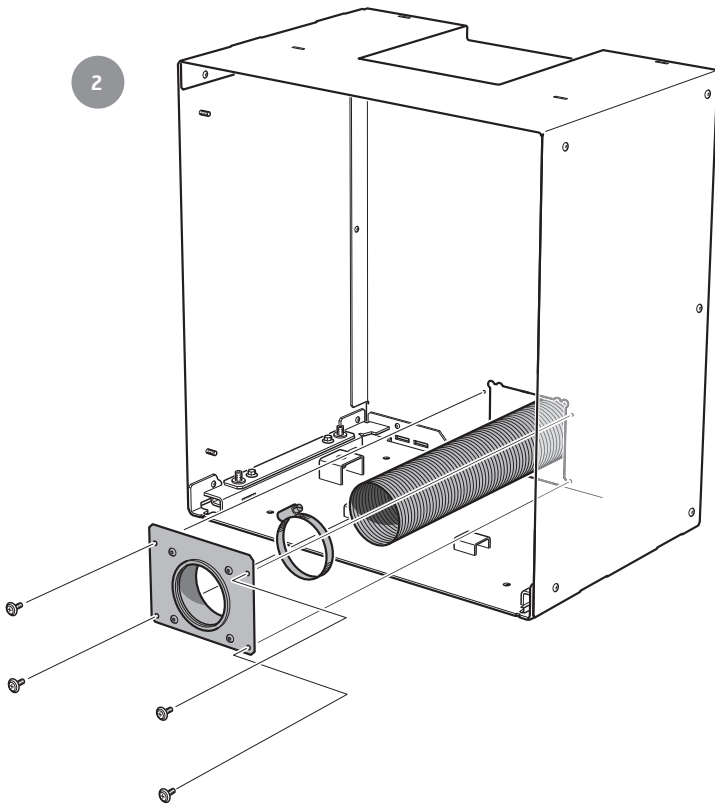

3

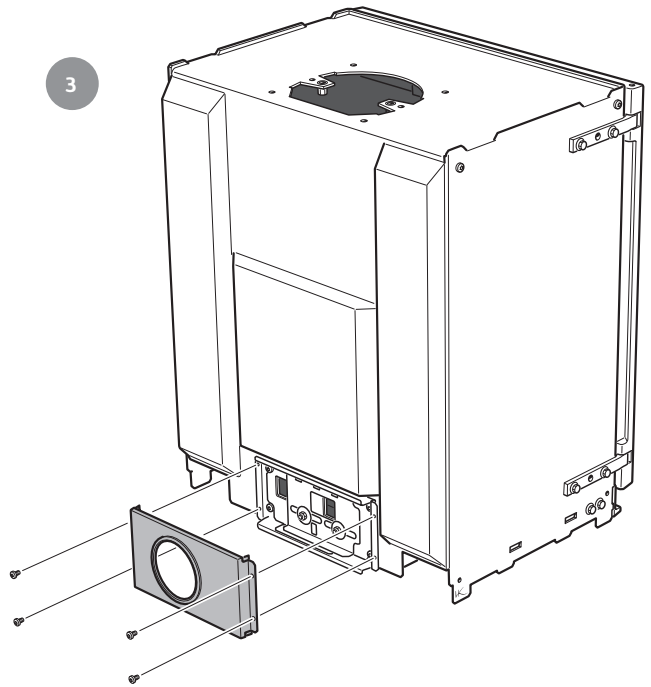

GB Connection to existing masonry chimney
A flexible hose is recommended for ease of installation (sold as an accessory). Secure the sleeve in the hose. Connect and seal carefully between the hose and the chimney according to the separate instruction.

The insert can also be connected with fixed pipe inserted up the chimney.

NO Tilkobling til eksisterende murt skorstein
Det anbefales å bruke fleksibel slange for å gjøre monteringen så enkel som mulig. (selges som tilbehør). Fest stussen i slangen. Koble til, og tett mellom slangen og skorsteinen i henhold til separat anvisning for dette.

Innsatsen kan også kobles til med faste rør som føres opp i skorsteinen.

DK Tilslutning til eksisterende muret skorsten
Det anbefales at benytte en fleksibel slange for den letteste montering (sælges som ekstraudstyr). Sæt stussen fast i slangen. Tilslut og tætn mellem slangen og skorsten i henhold dennes særskilte vejledning.

Indsatsen kan også tilsluttes med faste rør, som føres op i skorstenen.

DE Anschluss an einen vorhandenen gemauerten Schornstein
Zur einfachen Montage wird empfohlen, einen flexiblen Schlauch zu verwenden (als Zubehör erhältlich). Der Stutzen ist am Schlauch anzubringen. Der Anschluss zwischen Schlauch und Schornstein ist gemäß den zugehörigen separaten Anweisungen herzustellen und zu dichten.

Der Einsatz kann auch mit festen Röhren angeschlossen werden, die im Schornstein aufwärts geführt werden.

NL Aansluiting op bestaande, gemetselde schoorsteen
Voor een zo eenvoudige mogelijke installatie wordt het gebruik van een flexibele slang (wordt verkocht als accessoire) aanbevolen. Bevestig het aansluitstuk in de slang. Sluit de slang op de schoorsteen aan en dicht af. Volg de aparte instructies. De inzet kan ook met een vaste pijp worden aangesloten die in de schoorsteen wordt gestoken.

SE Anslutning till befintlig murad skorsten
För enklast montage rekommenderas att använda flexibel slang (säljs som tillbehör). Fäst stosen i slangen. Anslut och täta mellan slangen och skorstenen enligt dess separata anvisning. Innsatsen kan även anslutas med fasta rör som förs upp i skorstenen.

FI Liitäntä olemassa olevaan muurattuun hormiin
Yksinkertaisimmaksi liitännätavaksi suositellaan käyttämään joustavaa putkea (myydään lisävarusteena). Kiinnitä liitinsarja putkeen. Kiinnitä ja tiivistä huolellisesti putken ja savupiipun liitännäkohta erillisen ohjeen mukaisesti. Takkasydän voidaan liittää hormiin myös ylös hormiin vietävällä kiinteällä putkella.

FR Raccordement à une cheminée de maçonnerie existante
Pour simplifier le montage, il est recommandé d'utiliser un tuyau flexible (proposé en option). Fixez le manchon dans le tuyau. Raccordez et scellez entre le tuyau et la cheminée selon les instructions séparées.

L'insert peut également être raccordé avec des conduits fixes dans la cheminée.

IT Collegamento alla canna fumaria esistente in muratura
Per la massima semplicità nel montaggio si consiglia di usare un tubo flessibile (in vendita come accessorio). Fissare il raccordo al tubo flessibile. Collegare il flessibile e sigillare lo spazio tra questo e la canna fumaria seguendo le relative istruzioni. L'inserto può anche essere collegato con tubi rigidi da inserire nella canna fumaria.

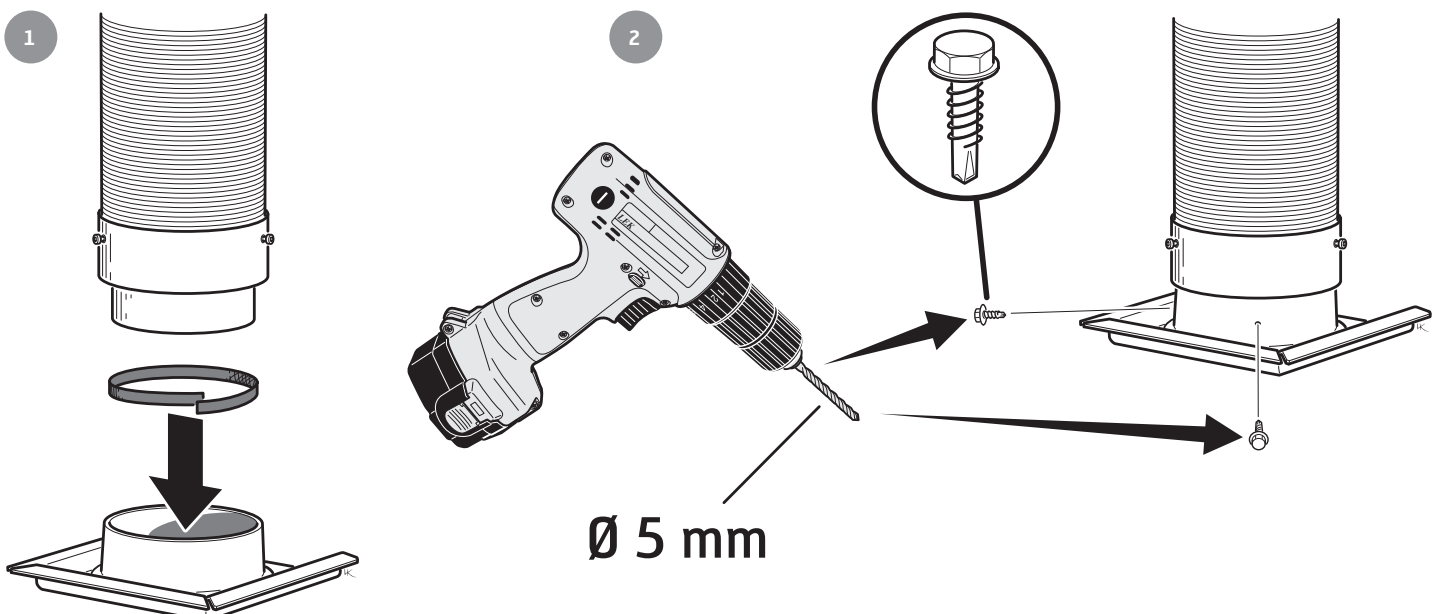



3

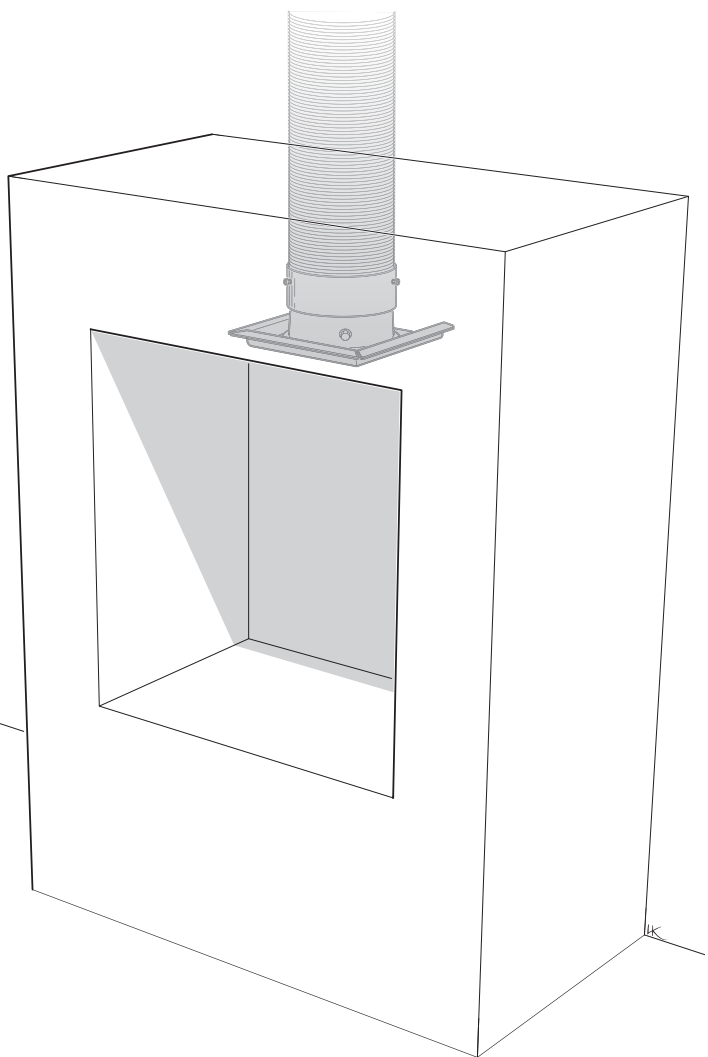

4

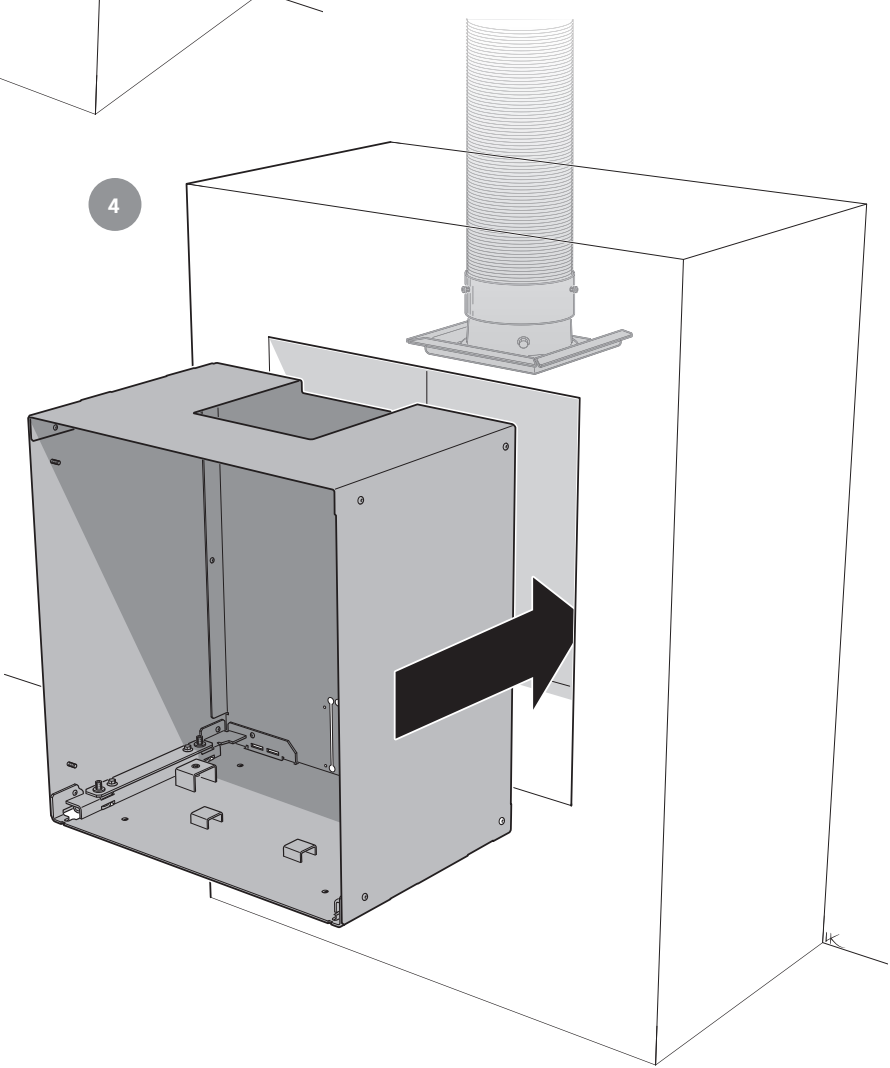



5

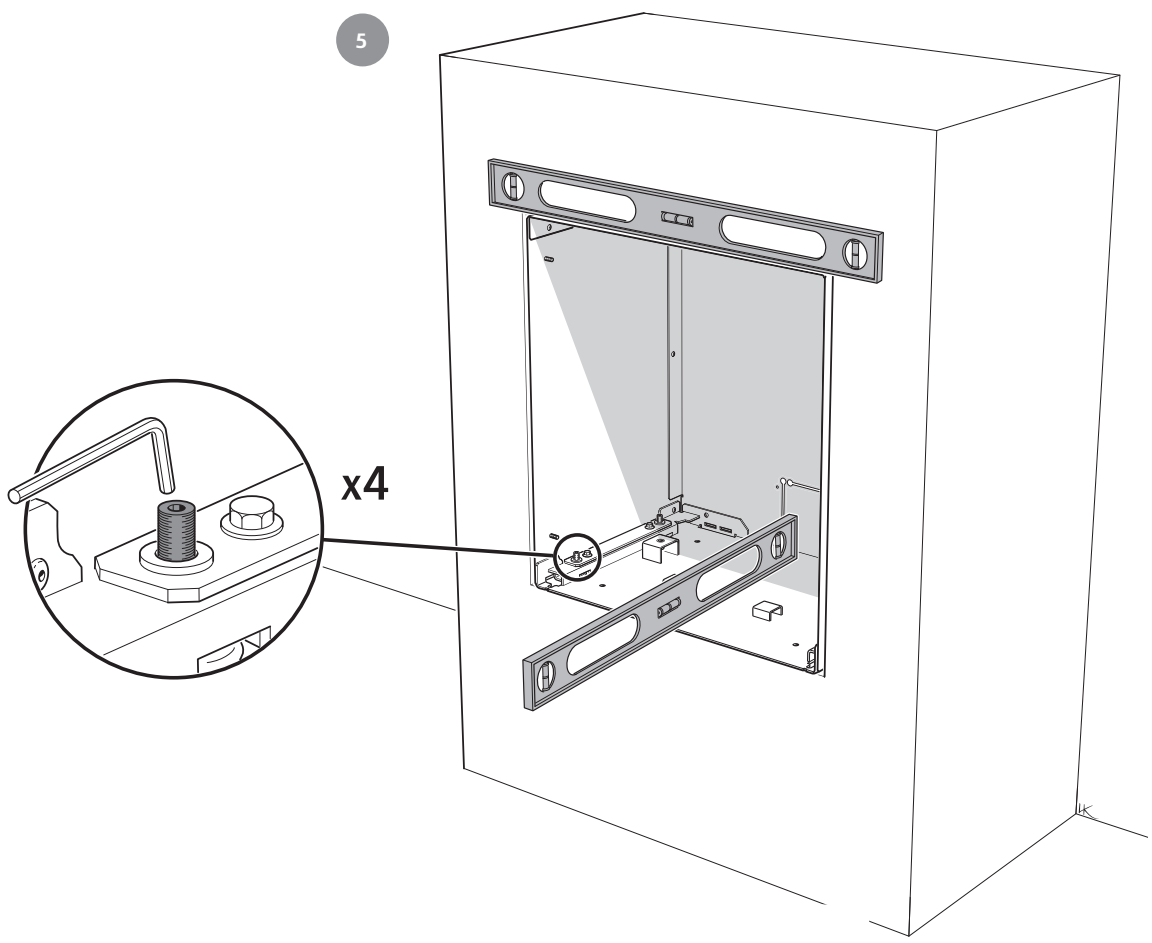

6

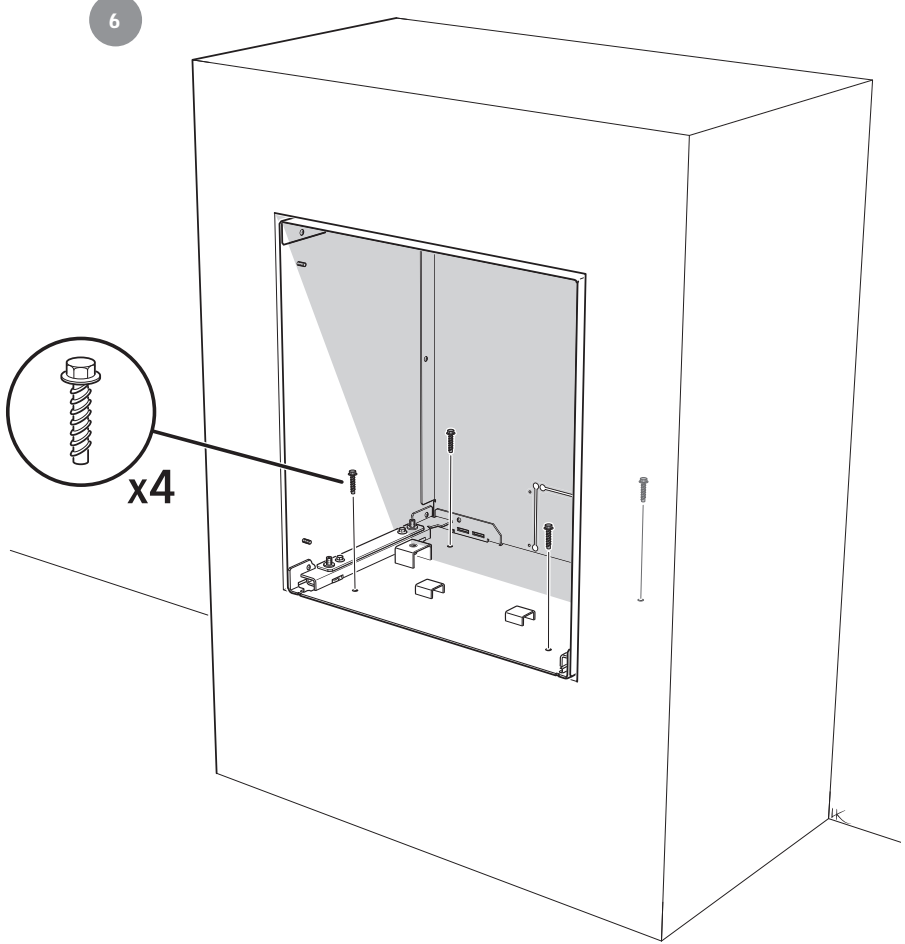



7

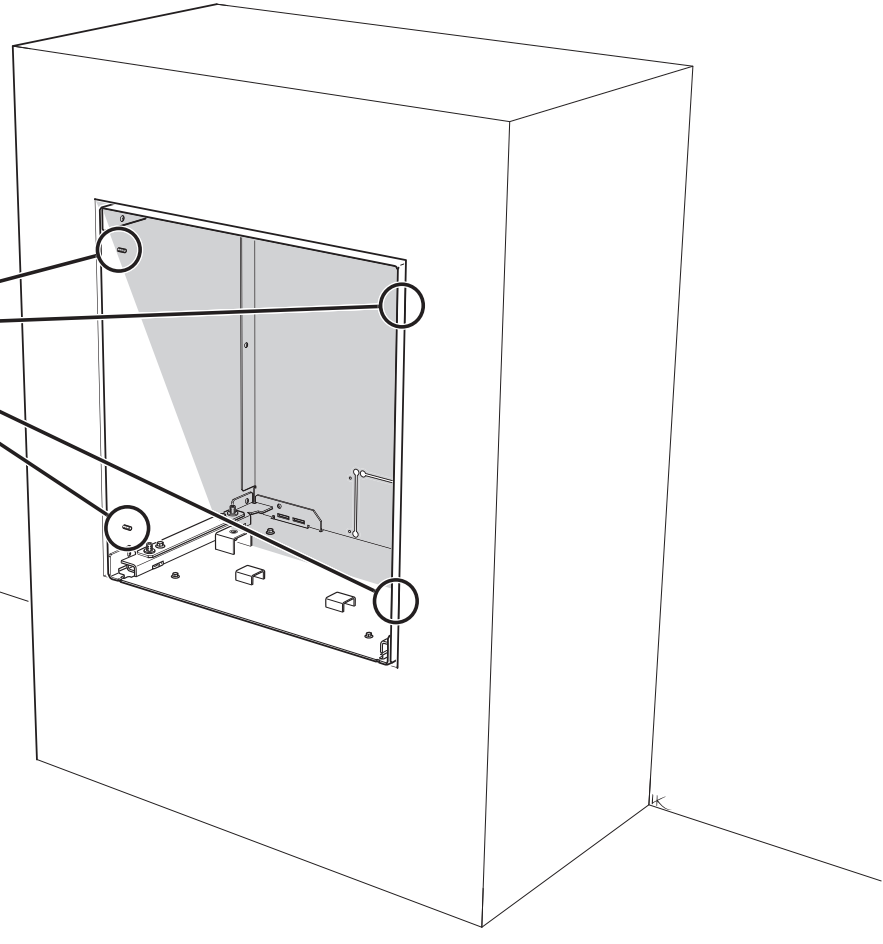
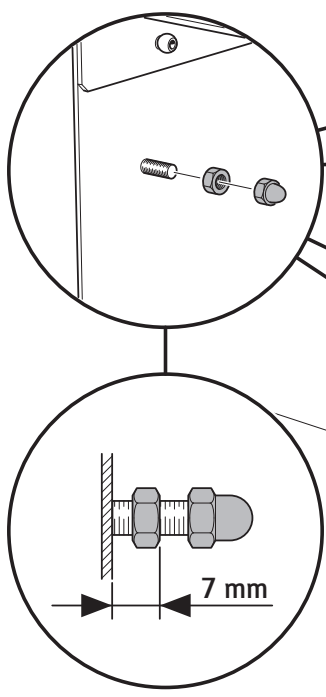

8

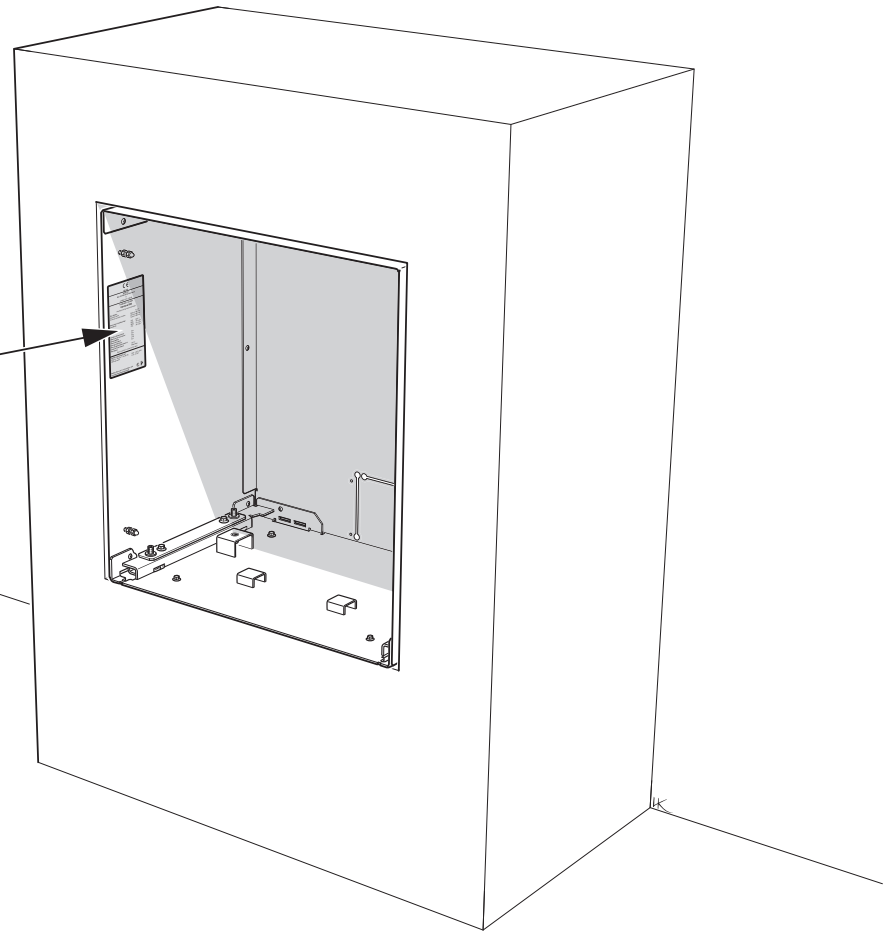



9

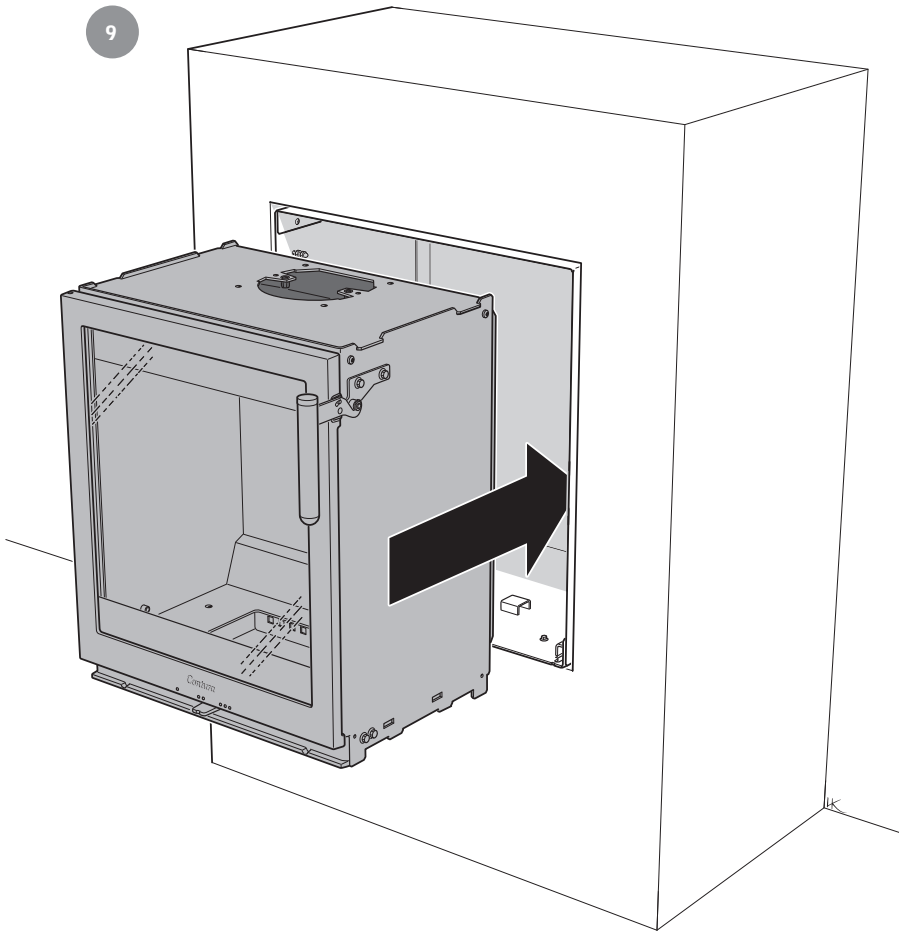

10

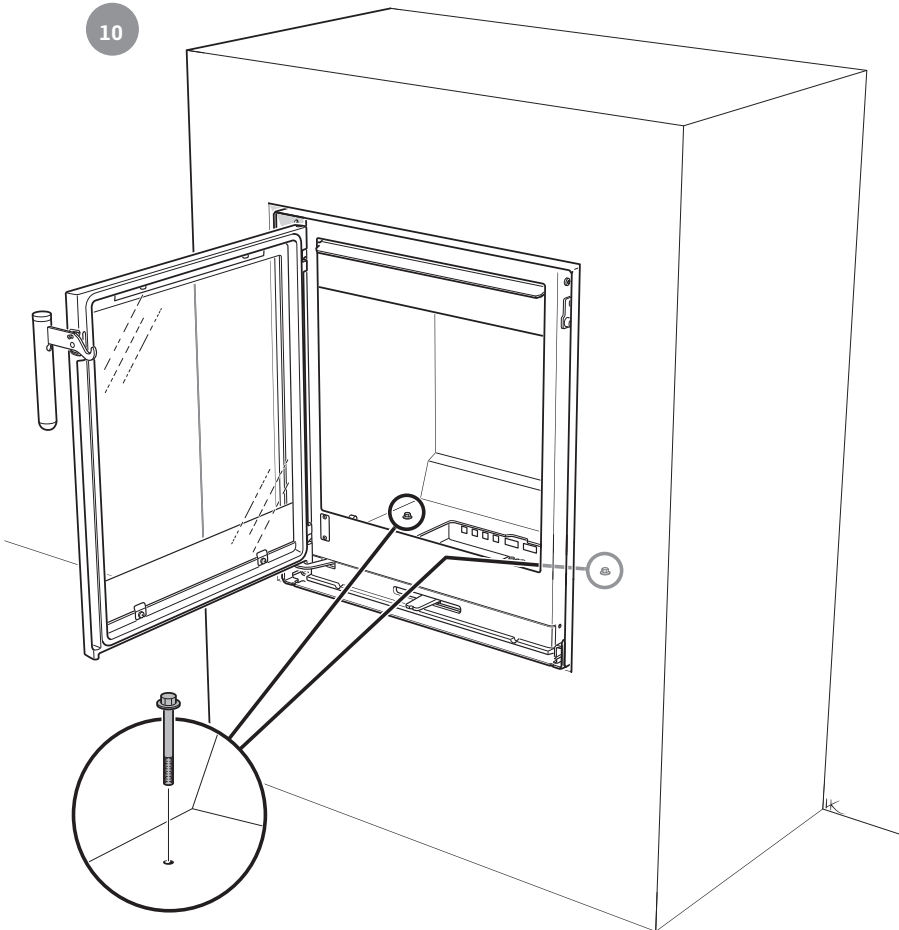



11

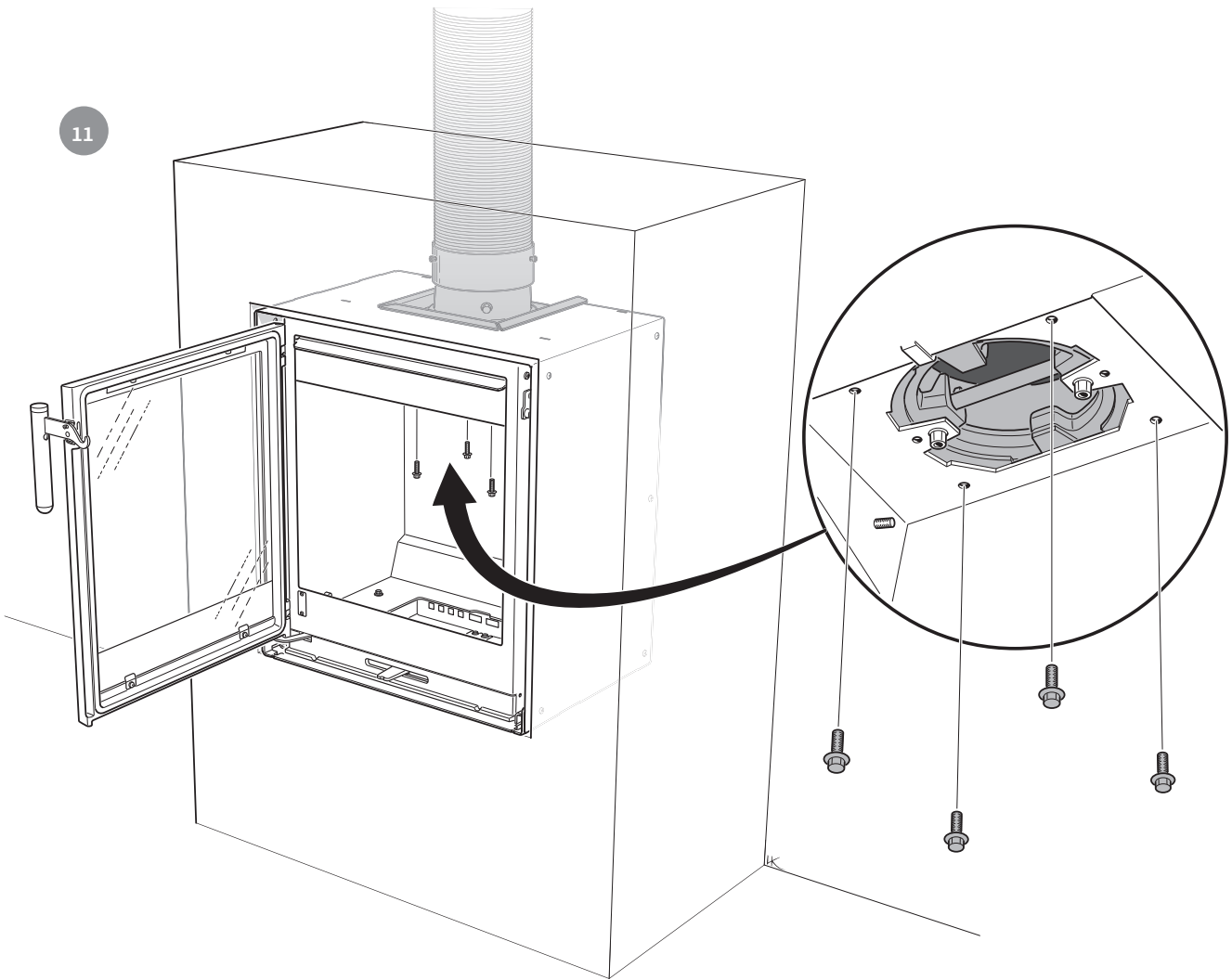

12

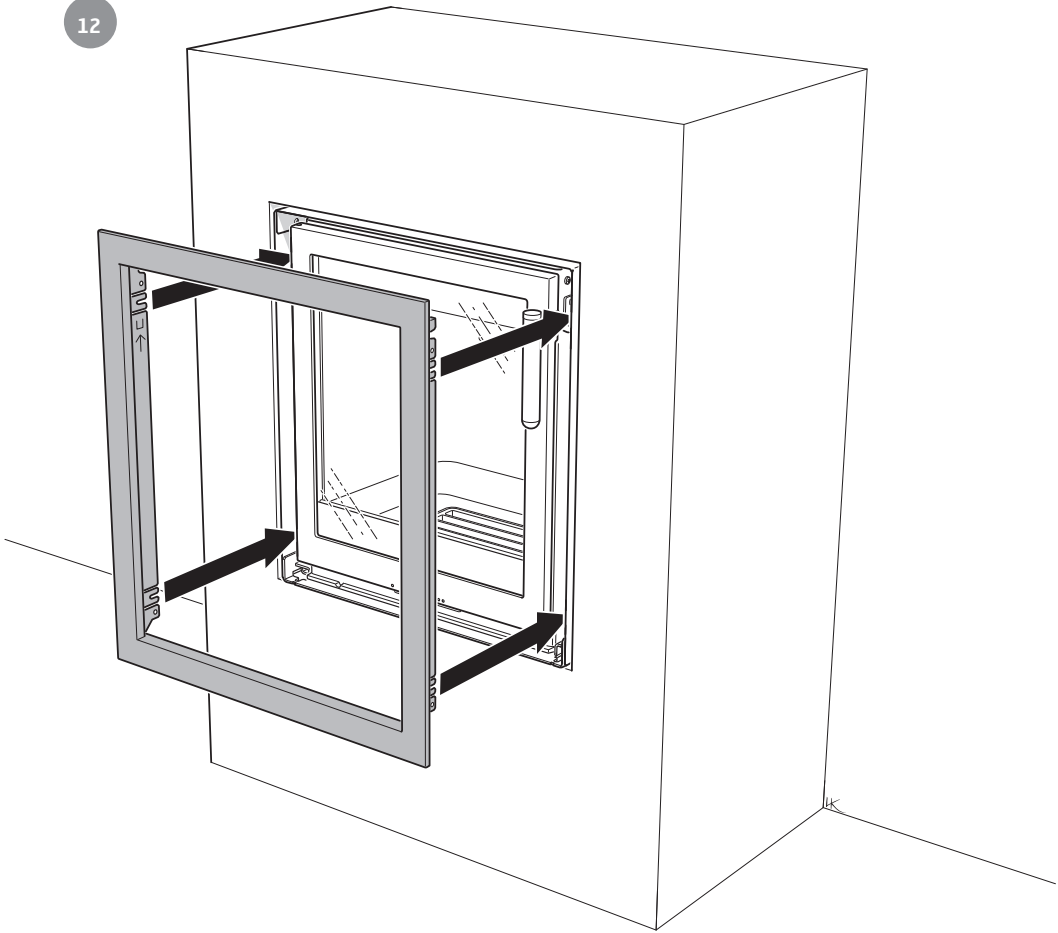

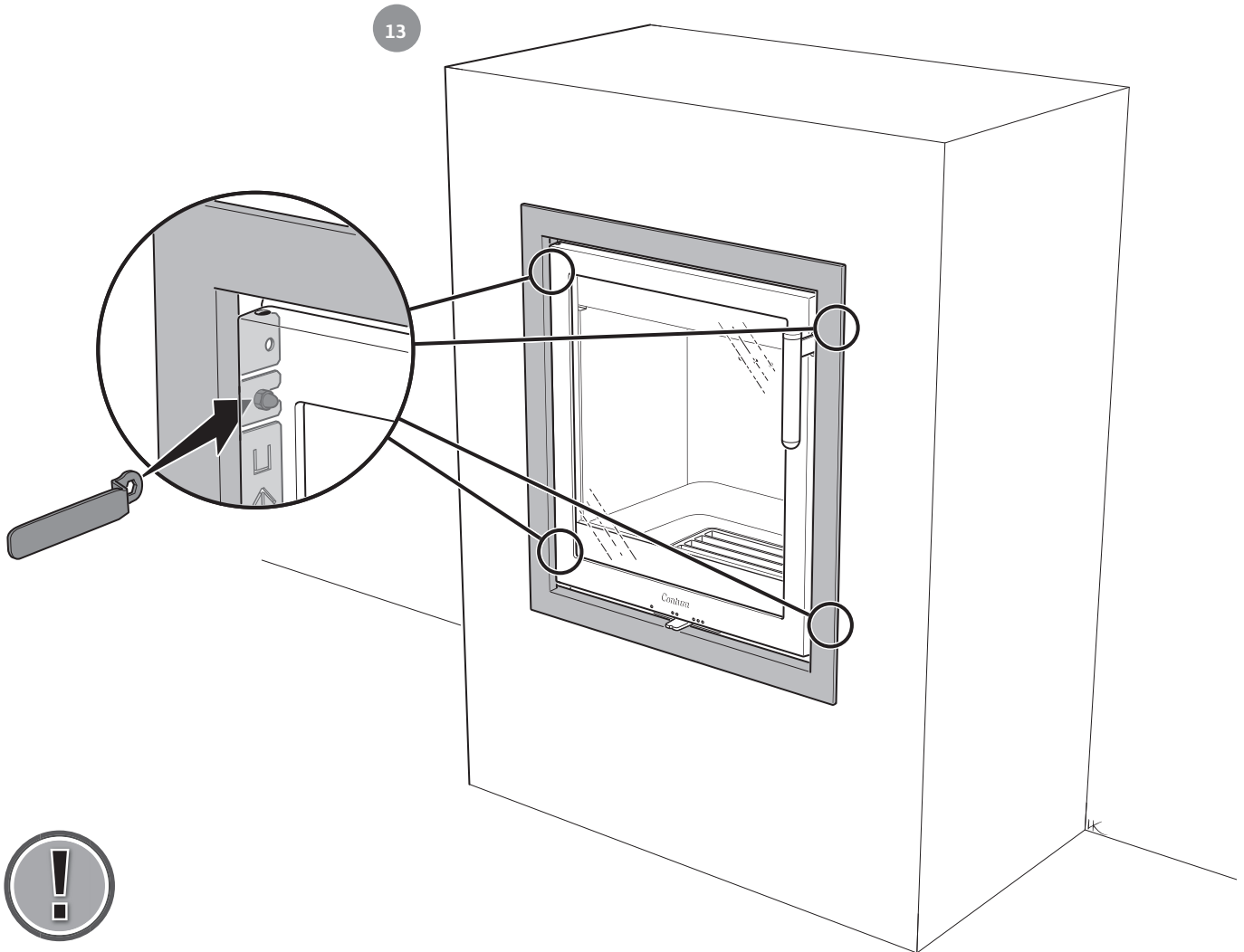

- GB** Reinstall the internal components in reverse order.
- SE** Återmontera de invändiga delarna i omvänd ordning.
- NO** Sett de innvendige delene tilbake på plass i motsatt rekkefølge.
- FI** Asenna sisäosat takaisin päinvastaisessa järjestyksessä.
- DK** Monter de indvendige dele igen i omvendt rækkefølge.
- FR** Remontez les éléments intérieurs dans l'ordre inverse.
- DE** Bauen Sie die Innenbauteile in umgekehrter Reihenfolge wieder ein.
- IT** Rimontare i componenti interni nell'ordine inverso.
- NL** Monteer de inwendige onderdelen in omgekeerde volgorde terug.

